



**NIROOMOTOR**

دفترچه راهنمای مشتری

**Daichi CR 150**

## فهرست مطالب

14.....درپوش باک بنزین را نصب کنید.....	6.....موارد احتیاط.....
14.....سوخت.....	8 .....نمای کنار.....
14.....مبدل کاتالیزوری.....	9.....کنترل ها و ابزارها.....
14 .....کیک استارت تر.....	10.....شماره شناسایی وسیله نقلیه (VIN).....
15.....برای بستن صندلی.....	11 .....کلید اصلی.....
16 .....قلاب جلویی، کلاه ایمنی.....	11 .....فرمان را قفل کنید.....
16 .....پایه کناری.....	11 .....باز کردن قفل فرمان.....
16 .....پایه اصلی.....	11 .....واحد داشبورد.....
18 .....لیست چک قبل از عملیات.....	12 .....سوئیچ های دسته - سمت چپ.....
19 .....راه اندازی موتور.....	R.....سوئیچ های فرمان / 12.....
19.....شروع با استارت برقی.....	13.....اهرم ترمز.....
19 .....شروع با کیک استارت تر.....	FUEL TANK .....درپوش 13.....
20.....شروع.....	13.....درپوش باک بنزین را بردارید.....

## فهرست مطالب

26.....بازی رایگان سیم گاز.....	20 ..... شتاب / کاهش سرعت.....
26.....لاستیک ماشین.....	20..... ترمز .....
27..... فشارباد لاستیک .....	21 ..... توقفگاه خودرو.....
27..... بازرسی لاستیک .....	21..... خرابی موتور .....
28..... رینگ .....	22.. .....جعبه ابزار مالک.....
28..... اهرم ترمز بازی آزاد.....	22..... باتری.....
29 ..... لنت های ترمز.....	23 ..... شمع موتور.....
29.. ..... لنت ترمز - جلو .....	23..... شمع را بررسی کنید .....
30.. ..... کفشک ترمز - عقب .....	24..... روغن موتور.....
30..... مایع ترمز .....	25..... روغن انتقال نهایی.....
30..... تعویض روغن ترمز.....	25..... روغن گیربکس نهایی را تعویض کنید.....
31..... کابل ها .....	26..... فیلتر هوا.....
31..... کابل GRIPAND درجه گاز .....	26..... فیلتر هوا را تعویض کنید.....

## فهرست مطالب

36.....نمودار عیب یابی	31 ... اهرم ترمز جلو.....
37... وسیله نقلیه را تمیز کنید .....	31 .... اهرم ترمز عقب .....
37..... قبل از تمیز کردن .....	31 ..... پایه جانبی / پایه اصلی.....
37..... تمیز کردن پس از استفاده معمولی .....	32 ..... چنگال جلویی.....
37 ..... نظافت بعد از سواری در باران، نزدیک .....	32..... فرمان .....
37..... دریایا در جاده های نمک پاشی.....	33..... بلبرینگهای چرخ.....
38..... بعد از تمیز کردن .....	33..... باتری.....
38 ..... ذخیره سازی.....	33. .... باتری را شارژکن.....
40..... برنامه نگهداری دوره ای.....	33 .... باتری را ذخیره کنید .....
42..... مشخصات.....	34..... فیوز .....
43 ..... اطلاعات مهم.....	34.. .... تعویض فیوز .....
	34..... روشنایی .....
	35..... نمودار عیب یابی .....

باتشکر از شما برای خرید این وسیله نقلیه این مدل برای ایمنی طراحی شده است، برای دوام ساخته شده است و برای استفاده روزانه در خیابان کامل شده است. طراحی منحصر به فرد وسیله نقلیه، غنی از شیک و شخصیت، نشان دهنده ذوق و علاقه برجسته شما برای پیگیری وضعیت زندگی هنری است.

این کتابچه راهنمای استفاده صحیح از این موتورسیکلت از جمله ایمنی، روش‌های بازرسی ساده و غیره را شرح می‌دهد. برای سواری راحت تر و ایمن‌تر، لطفاً این راهنما را به دقت بخوانید. اگر سؤال در مورد عملکرد یا نگهداری وسیله نقلیه خود دارید، لطفاً با یک فروشنده مشورت کنید.

در این راهنما با برخی از اطلاعات مهم با نمادهای زیر مشخص شده است:



**یک هشدار است که باید رعایت شود. امتناع از پیگیری می تواند منجر به آسیب شدید یا مرگ اپراتور شود.**

برای ایمنی خود، لطفاً قبل از شروع به کار، این راهنما را با دقت بخوانید

وسيله نقلیه. فقط تا زمانی که به طور کامل از وضعیت کافی آگاه نشده اید، از وسیله نقلیه استفاده کنید

دانش‌کنترل و عملیات.



**اطلاعات مهمی را برای جلوگیری از آسیب رساندن به خودرو نشان می دهد CAUTION**

- لطفاً همیشه این راهنما را همراه وسیله نقلیه برای نگهداری و ردیابی سوابق خدمات توسط فروشنده قرار دهید، حتی اگر وسیله نقلیه باشد

در حال فروخته شدن

- این راهنما حاوی بیشترین اطلاعات خودرو است، با این حال، سازنده به طور مداوم محصول خود را بهبود می بخشد

طراحی و کیفیت که منجر به تفاوت بین دستی و وسیله نقلیه می شود. اگر سوالی در این مورد دارید

## موارد احتیاط



\* لطفا قوانین و مقررات راهنمایی و رانندگی را با دقت رعایت کنید و با خیال راحت رانندگی کنید.

\* مطمئن شوید که این موتورسیکلت را برای رانندگی توسط شخصی که گواهینامه رانندگی ندارد، قرض ندهید.

\* مطمئن شوید که چیزی را به دستگیره جهت آویزان نکنید، در غیر این صورت ممکن است ایمنی رانندگی تحت تأثیر قرار گیرد.

\* لطفاً برای حفظ امنیت خود از وسایل حفاظتی خود مانند کلاه ایمنی، عینک گرد و غبار، دستکش استفاده کنید.

\* مطمئن شوید که از این مدل برای شرکت در هر نوع مسابقه ای استفاده نکنید. در غیر این صورت، هر گونه خرابی مکانیکی،

جراحی یا مرگ ناشی از آن به حساب خودتان خواهد بود.

\* دمای صدا خفه کن اگزوز در هنگام کار موتور سیکلت بالا است. رانندگان باید مراقب باشند که به آن دست نزنند

آنها را بسوزان.

\* هنگام رانندگی با آن لباس گشاد یا دمپایی نپوشید. در غیر این صورت، ممکن است دسته کنترل و لوازم جانبی را قلاب کند و در نتیجه

خطرات ایمنی بالقوه ایجاد کند.

**CAUTION**

\* لطفاً پس از بازکردن جعبه بسته بندی، لوازم جانبی و مدارک مختلف تحویل شده با موتورسیکلت را بررسی کنید  
باتوجه به لیست بسته بندی

\* موتور سیکلت دو نفر را در خود جای می دهد و حداکثر بار آن 150 کیلوگرم است. موتور سیکلت 1 نفر را در خود جای می دهد،  
و حداکثر بار 75 کیلوگرم است.

\* تغییر هیچ بخشی از موتور سیکلت مجاز نمی باشد. در غیر این صورت، قابلیت اطمینان، ثبات و راحتی از

موتورسیکلت ممکن است تحت تأثیر قرار گیرد.

\* فقط سوخت با درجه مشخص شده روی مخزن سوخت یا بالاتر قابل استفاده است. در غیر این صورت، عملکرد پویا،  
اقتصاد و ایمنی موتور سیکلت ممکن است آسیب ببیند و عمر مفید موتورسیکلت کوتاه شود. در صورت وجود  
خرابی مکانیکی به دلیل این اتفاق می افتد، شما تنها مسئول آن هستید.

\* این راهنما برای استفاده از موتورسیکلت ضروری است. اگر موتور سیکلت به شخص دیگری منتقل شود، این  
دفترچه راهنما باید همراه با موتور سیکلت منتقل شود.

\* در مواقعی که نیاز به تنظیم فاصله دریچه هوای موتور سیکلت است، لطفاً این کار را در یک موتورسیکلت حرفه ای انجام دهید  
فروشگاه تعمیر و نگهداری یا در یک مرکز خدمات پس از فروش مشخص.



## نمای کنار

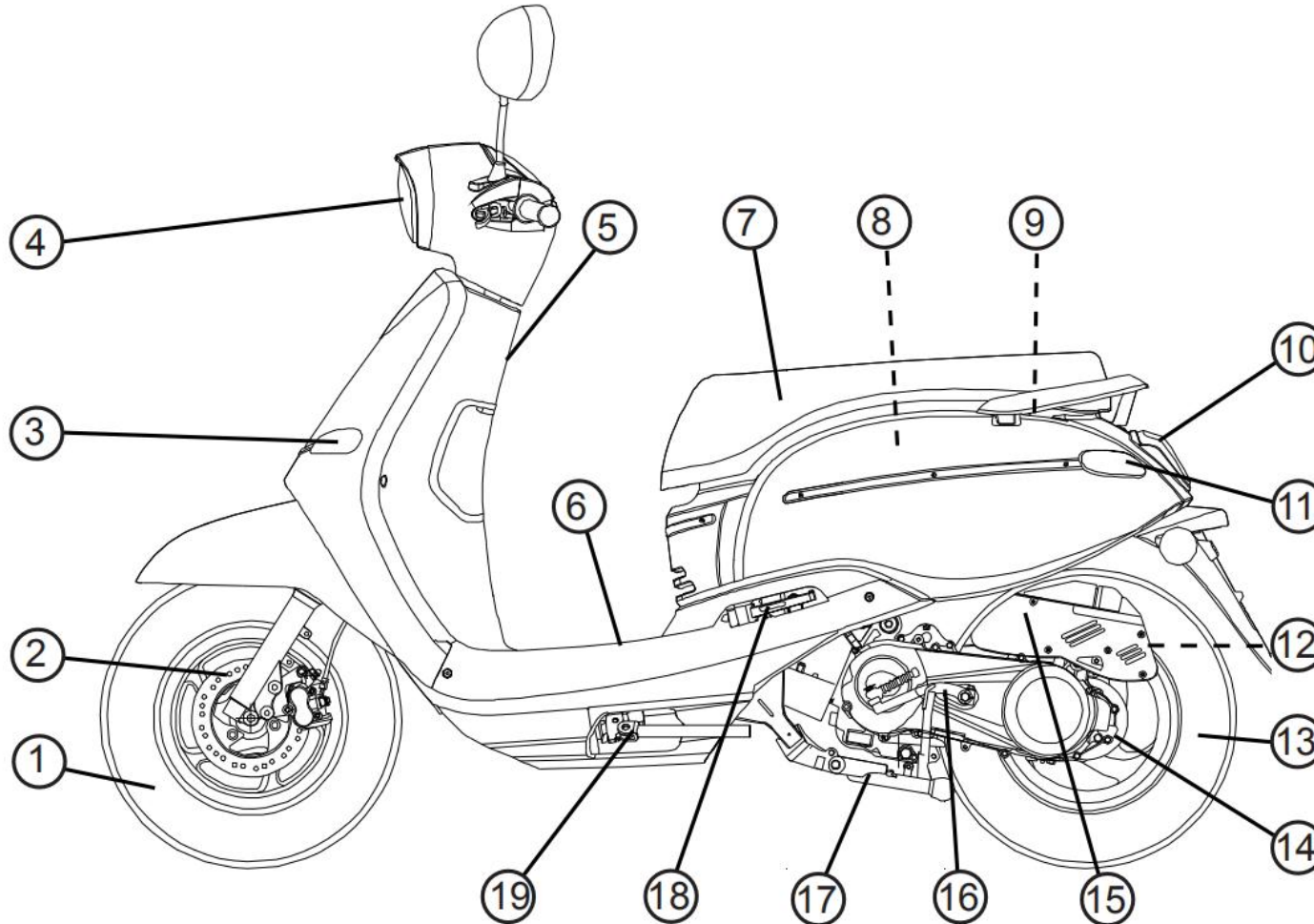

1. چرخ جلو
2. ترمز دیسکی جلو
3. چراغ راهنما جلو
4. چراغ جلو
5. جای کلاه
6. درپوش مخزن سوخت
7. صندلی
8. محفظه ذخیره سازی
9. باتری
10. چراغ عقب / ترمز
11. چراغ راهنمای عقب
12. صدا خفه کن
13. چرخ عقب
14. ترمز درام عقب
15. فیلتر هوا
16. کیک استارتر
17. پایه اصلی
18. زیرپایی سرنشین
19. پایه کناری

کنترل‌ها و ابزارها

1. سوئیچ فرمان سمت چپ

2. اهرم ترمز عقب

3. واحد داشبورد

4. اهرم ترمز جلو

5. دستگیره درجه گاز

6. سوئیچ فرمان سمت راست

7. کلید اصلی

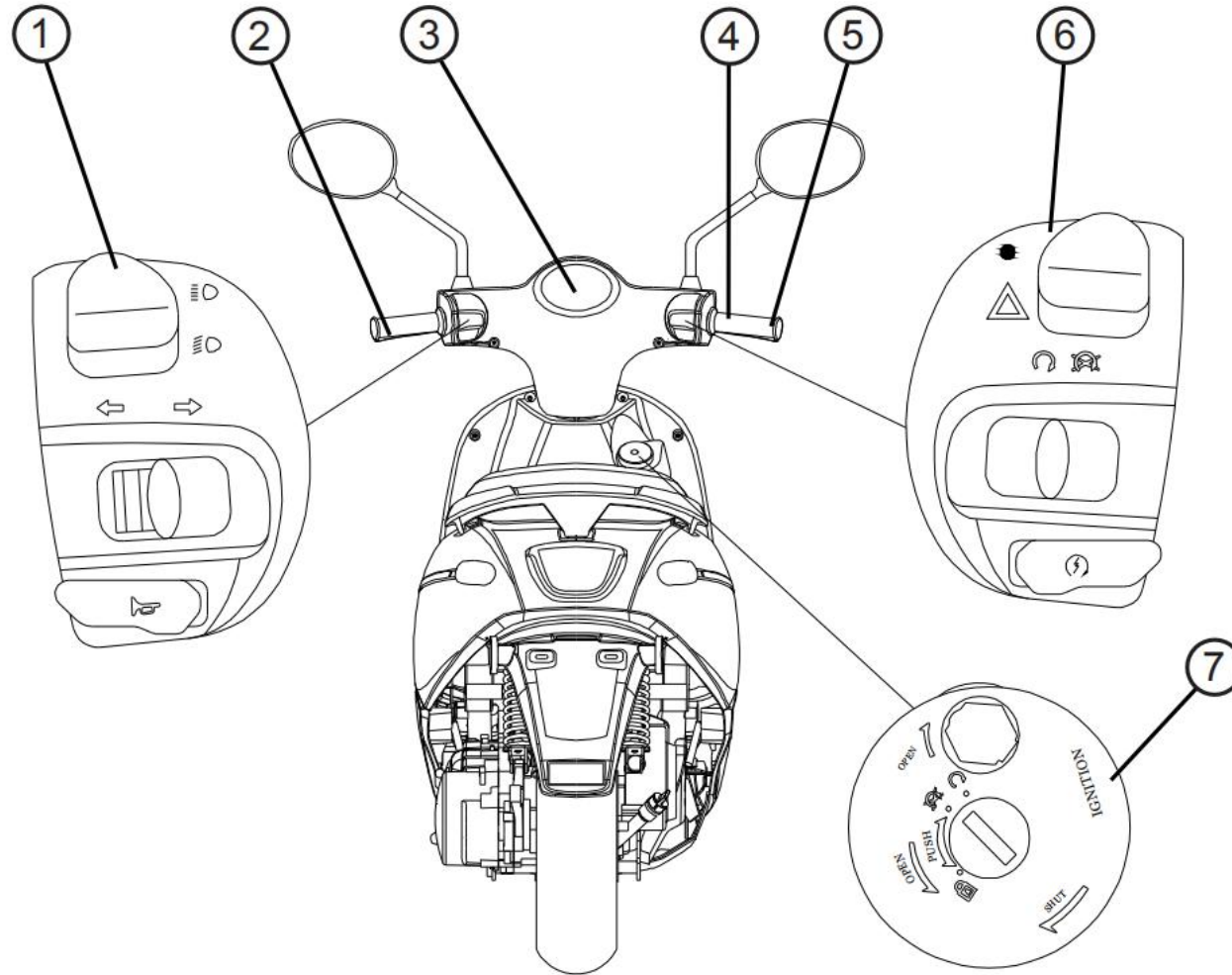

## شماره‌شناسایی وسیله نقلیه (VIN)

لطفاً VIN (شماره شناسایی خودرو) را بنویسید تا قطعات جایگزین را از فروشنده خود سفارش دهید یا خودرو باید

دزدیده‌شود

شماره‌شناسی در قاب حک شده است. برای مشاهده این، پوشش (1) را از آستر داخلی پا بردارید.

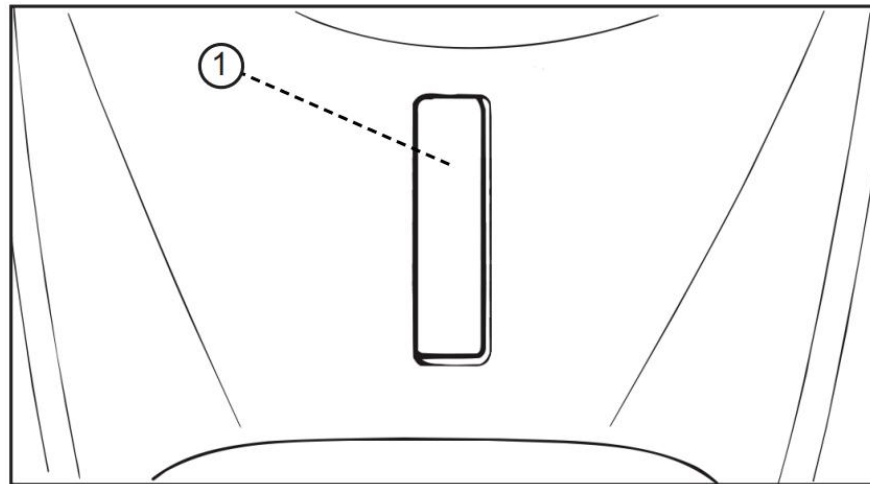

**CAUTION**

شماره‌شناسایی وسیله نقلیه برای شناسایی موتورسیکلت شما استفاده می‌شود و ممکن است برای ثبت نام وسیله نقلیه شما در آن استفاده شود

مرجع‌صدور مجوز در منطقه شما

### کلید اصلی

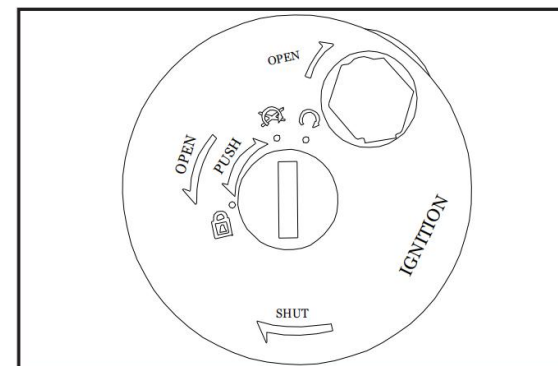

سوئیچ اصلی سیستم‌های احتراق و روشنایی را کنترل می‌کند و همچنین برای قفل کردن فرمان استفاده می‌شود. موقعیت‌های مختلف به شرح زیر است.



**بر** تمام مدارهای الکتریکی با قدرت تامین می‌شوند، موتور می‌تواند راه اندازی شود. کلید حذف نمی‌شود.



تمام سیستم‌های برق خاموش است. کلید را می‌توان حذف کرد.



### قفل فرمان

فرمان قفل است و تمام سیستم‌های الکتریکی خاموش هستند. کلید را می‌توان حذف کرد.

#### فرمان را قفل کنید

1. فرمان را کاملاً به سمت چپ بچرخانید.
2. کلید را در کلید اصلی قرار دهید.
3. کلید را در حالی که به آن فشار وارد می‌کنید، در خلاف جهت عقربه‌های ساعت در موقعیت بچرخانید. اگر قفل بلافاصله درگیر نشود، دسته را کمی به جلو و عقب ببرید.

#### 4. کلید را بردارید. قفل

#### فرمان را باز کنید

1. کلید را در کلید اصلی قرار دهید.
2. کلید را در جهت عقربه‌های ساعت بچرخانید. اگر قفل بلافاصله درگیر نشود، دسته را کمی به جلو و عقب ببرید.



**هرگز هنگام حرکت وسیله نقلیه کلید را به‌یاد نچرخانید، در غیر این صورت**

سیستم‌های الکتریکی خاموش می‌شوند که ممکن است منجر به از دست دادن کنترل یا تصادف شود. قبل از چرخاندن کلید از توقف خودرو مطمئن شوید.

#### محفظه دستکش را باز کنید در حالت

خاموش، کلید را در خلاف جهت عقربه‌های ساعت بچرخانید بدون اینکه آن را فشار دهید تا محفظه دستکش باز شود.

#### واحد داشبورد

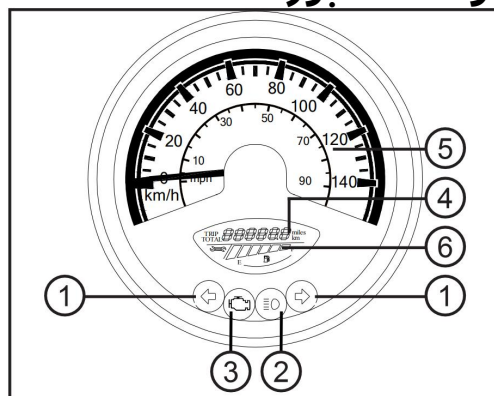

1. چراغ نشانگر راهنما /
2. چراغ نشانگر نور بالا
3. چراغ هشدار موتور (EOBD)
4. کیلومتر شمار

5. سرعت سنج  
6. نشانگر هشدار سوخت

1. چراغ نشانگر راهنما این چراغ نشانگر با فعال شدن چراغ راهنما چشمک می زند.  
2. چراغ نشانگر نور بالا هر زمان که نور بالا روشن شود روشن می شود.

3. چراغ هشدار موتور (EOBD) هنگامی که احتراق را روشن می کنید، لامپ روشن می شود. پس از روشن شدن موتور، ناپدید می شود. اگر وسیله نقلیه شما نقصی در سیستم تشخیص دهد، چراغ چک موتور روشن می شود (فقط این عملکرد را دارد SYSTEM (EFI)).

4. کیلومتر شمار  
واحد داشبورد مجهز به کیلومتر شمار است. کیلومتر شمار کل مسافت طی شده را نشان می دهد.

5. سرعت سنج  
واحد داشبورد مجهز به سرعت سنج است. سرعت سنج نشان می دهد

سرعت سواری

6. نشانگر هشدار سوخت

نشانگر هشدار سوخت نشان می دهد که آیا سوخت کمی در باک باقی مانده است. بلافاصله بنزین بنزید.  
گیج بنزین میزان سوخت باک بنزین را نشان می دهد. سوزن به سمت « حرکت می کند» (خالی) با کاهش سطح سوخت.

**CAUTION**

مراقب باشید که اجازه ندهید باک بنزین به طور کامل خود را خالی کند، که باعث می شود موتور دیگر خود به خود کار نکند.

سوئیچ‌های دسته - سمت چپ

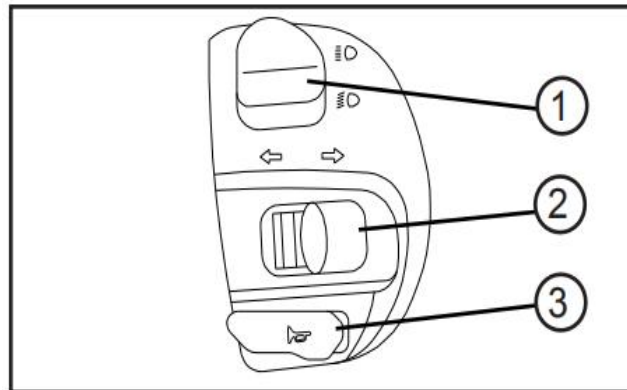

1. سوئیچ نور بالا / پایین  
2. سوئیچ چراغ راهنما  
3. کلید بوق

1. سوئیچ لویا بالا / پایین این سوئیچ را برای نور پایین تنظیم کنید.  
2. سوئیچ چراغ راهنما برای علامت دادن به گردش در سمت راست، این سوئیچ را روی برای علامت دادن به چرخش دست چپ، این سوئیچ را فشار دهید تا وقتی رها شود، سوئیچ به موقعیت مرکزی باز می گردد. برای لغو چراغ های راهنما، سوئیچ را پس از بازگشت به موقعیت مرکزی فشار دهید.

3. کلید بوق  
این را فشار دهید سوئیچ به صدا شیپور.

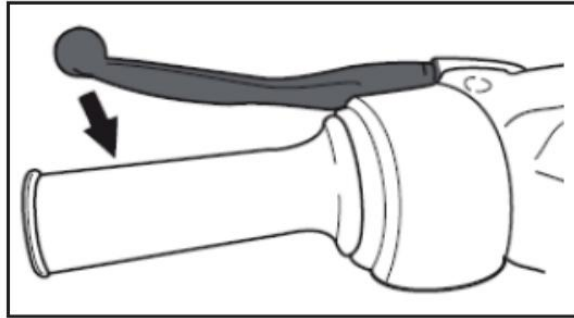

اهرم ترمز عقب روی دستگیره فرمان ft قرار دارد. برای اعمال آک عقب، این اهرم را به سمت دستگیره ndle bargip بکشید.

**درپوش FUEL TANK**  
**درپوش باک بنزین را بردارید**



درجهت عقربه های ساعت

تی اکنون می توانید درپوش باک بنزین را بردارید.

آغاز شده. و کلید خاموش موتور را فشار دهید. موقعیت، موتور خاموش خواهد شد.

**6. کلید استارت برقی**

این سوئیچ را فشار دهید (اهرم ترمز را همزمان بکشید) تا موتور روشن شود.

**CAUTION**

قبل از استارت زدن خودرو، نکات مندرج در دفترچه راهنمای کاربر را بررسی کنید.

**اهرم ترمز**

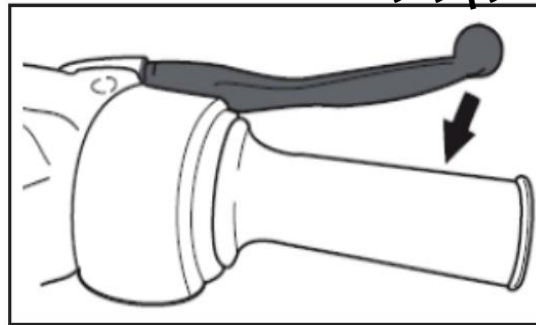

اهرم ترمز جلو بر روی

سوئیچ پاور «روشن» است و دستگیره فرمان راست جرقه است. برای اعمال سوئیچ جلودر موقعیت قرار دارد، در عین حال، ترمز کنید، این اهرم را به سمت دستگیره ترمز بکشید، موتور می تواند روشن شود.

**سوئیچ‌های دسته R/**

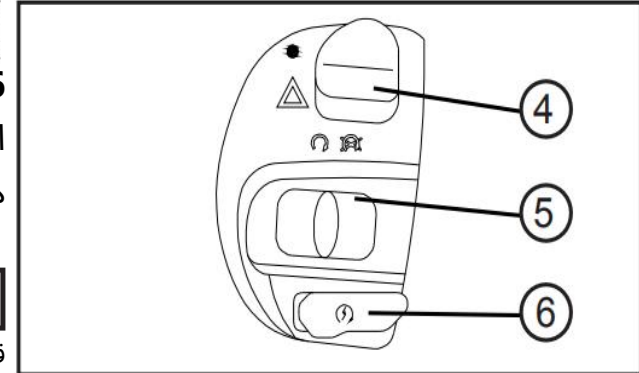

- 4. کلید چراغ هشدار / ● / ⚠
- 5. موتور - روشن / خاموش / ⓧ
- 6. کلید استارت برقی / ⚡
- 4. کلید چراغ هشدار / ● / ⚠
- باتغییر موقعیت سوئیچ می توانید روشن شوید ⚠ یا خاموش ● / ⓧ
- سبک.
- 5. موتور- روشن / خاموش / ⓧ



### CAUTION

برای جلوگیری از خطر آتش سوزی یا آسیب‌های دیگر، اقدامات احتیاطی زیر باید رعایت شود.

- فقط از بنزین بدون سرب استفاده کنید.
- استفاده از بنزین سرب دار صدمات جبران ناپذیری به مبدل کاتالیزوری وارد می‌کند.
- هرگز خودرو را در نزدیکی خطرات احتمالی آتش سوزی مانند چمن یا سایر موادی که به راحتی می‌سوزند، پارک نکنید.
- اجازه ندهید موتور برای مدت طولانی در حالت آرام آرام بماند.

### WARNING

- باک بنزین را بیش از حد پر نکنید، در غیر این صورت ممکن است با گرم شدن و انبساط سوخت، سرریز شود.
- از ریختن سوخت روی موتور داغ خودداری کنید.

### CAUTION

سوخت ریخته شده را فوراً با یک پارچه تمیز، خشک و نرم پاک کنید، زیرا سوخت ممکن است به سطوح رنگ شده یا قطعات پلاستیکی آسیب برساند.

### مبدل کاتالیزوری

این مدل مجهز به مبدل کاتالیزوری در سیستم‌اگزوز می‌باشد.

### WARNING

سیستم‌اگزوز پس از کار داغ است. قبل از انجام هر کار تعمیر و نگهداری مطمئن شوید که سیستم‌اگزوز خنک شده است.

### درپوش باک بنزین را نصب کنید



درپوش باک بنزین را در موقعیت خود فشار دهید. درپوش را در جهت عقربه‌های ساعت به موقعیت اصلی بچرخانید.

### CAUTION

قبل از سوار شدن مطمئن شوید که درب باک بنزین به درستی بسته و قفل شده باشد.

### سوخت

مطمئن شوید که سوخت کافی در باک وجود دارد. مخزن سوخت را تا انتهای لوله پرکننده مطابق شکل پر کنید.

**برای بستن صندلی**

1. صندلی را تا کنید و سپس آن را فشار دهید تا در جای خود قفل شود.

**CAUTION**

- هنگامی که صندلی را با زور یا ضربه می‌بندید، ممکن است قطعات آسیب ببینند.
- قبل از رانندگی یا هنگام پارک خودرو از قفل بودن صندلی اطمینان حاصل کنید.

**جعبه چمدان انباری**

جعبه چمدان (1) در زیر صندلی قرار دارد.

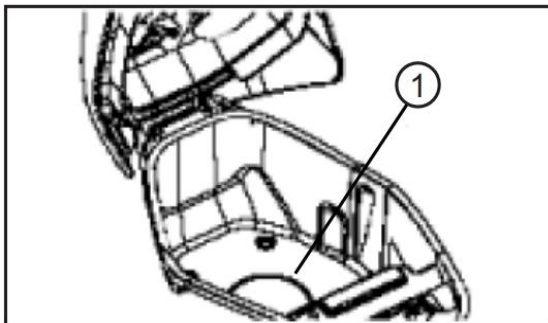

2. کلید را در قفل صندلی (1) قرار دهید و سپس کلید را در جهت عقربه‌های ساعت بچرخانید "

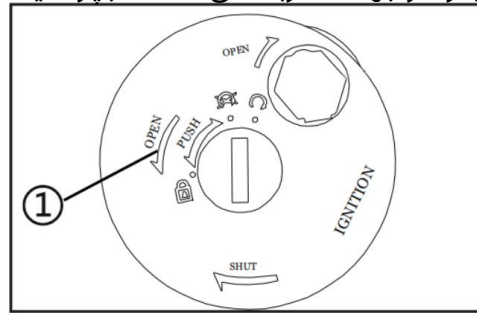

**CAUTION**

هنگام چرخاندن کلید به سمت داخل فشار ندهید.

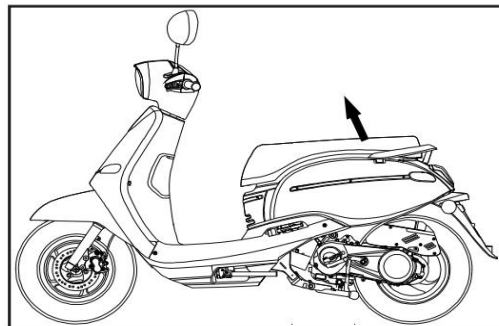

**KICK STARTER**

برای روشن کردن موتور با کیک استارتر (1)، آن را به آرامی با پای خود به سمت پایین حرکت دهید تا دنده‌ها درگیر شوند و سپس آن را به آرامی اما با قدرت فشار دهید.

**CAUTION**

در عین حال باید اهرم ترمز سمت راست را بکشید تا خودرو روشن شود.

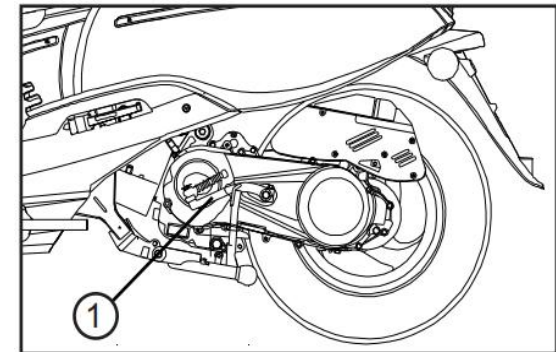

**صندلی**

1. خودرو را روی پایه مرکزی قرار دهید.



### پایه اصلی

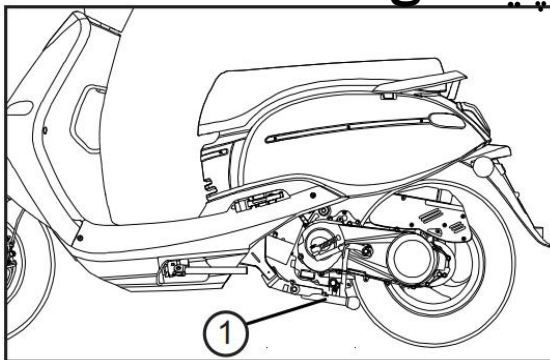

پایه اصلی (1) در زیر خودرو قرار دارد. پایه اصلی را با استفاده از پاهای خود رها کنید تا روی برکت پایه کناری در حالت رو به راست قرار بگیرید تا خودرو را بایستید.

### CAUTION

پایه اصلی با سیستم بازگشت خودکار. مطمئن شوید که وسیله نقلیه شما به خوبی پارک شده است و به اندازه کافی پایدار است که بتواند خودرو را بایستد.

### ایستاده جانبی

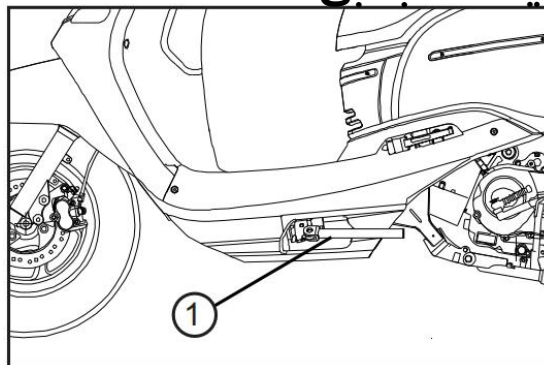

پایه جانبی (1) در سمت چپ خودرو قرار دارد. پایه جانبی را با استفاده از پاهای خود رها کنید تا روی برکت پایه کناری در حالت روبه راست قرار بگیرید تا خودرو را بایستید.

### CAUTION

لطفاً استفاده از پایه جانبی برای پارک خودرو در شیب، زمین نرم یا زمین ناهموار خودداری کنید.

### CAUTION

- از محدودیت بار 2.5 کیلوگرم برای جعبه چمدان (1) تجاوز نکنید.
- از آنجایی که جعبه چمدان انبار گرما را با گرمای خورشید و موتور جمع می کند، لطفاً از قرار دادن وسایل حساس به گرما خودداری کنید.
- از قرار دادن اشیاء با ارزش یا شکستنی در جعبه چمدان خودداری کنید.

### قلاب جلویی، کلاه ایمنی

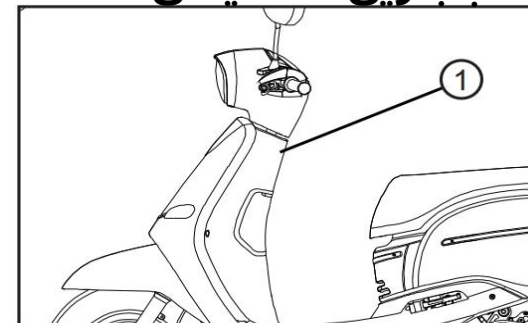

برای قلاب جلویی (1) از حد بار 1 کیلوگرم تجاوز نکنید.

## راهنمای کاربر دستورالعمل های عملیاتی

شرایط خودرو به عهده مالک می باشد. اپراتور باید وسیله نقلیه را با بازرسی ساده اما کامل، برای اطمینان از وضعیت خودرو، بازرسی سریع برخی از قطعات کلیدی و مهم، برای جلوگیری از عواقب / تصادف جدی خودرو بررسی کند. لطفاً قبل از هر سواری نکات زیر را به دقت بررسی کنید.

### CAUTION

شرایط خودرو به عهده مالک می باشد. اپراتور باید وسیله نقلیه را با بازرسی ساده اما کامل، برای اطمینان از وضعیت خودرو، بازرسی سریع برخی از قطعات کلیدی و مهم، برای جلوگیری از عواقب / تصادف جدی خودرو بررسی کند. لطفاً قبل از هر سواری نکات زیر را به دقت بررسی کنید.

### ⚠ WARNING

اگر هر موردی در لیست چک قبل از عملیات به درستی کار نمی کند، قبل از کار با خودرو، آن را بررسی و تعمیر کنید. اگر توسط خودتان اصلاح نشدید، لطفاً سریعاً به تعمیرگاه مراجعه کنید. اگر توسط خودتان اصلاح نشدید، لطفاً سریعاً به تعمیرگاه مراجعه کنید.

## دستورالعمل‌های اجرایی راهنمای کاربر

### لیست چک قبل از عملیات

نقطه بازرسی	به منظور بررسی
<b>سوخت</b>	<ul style="list-style-type: none"> <li>• سطح سوخت را در مخزن سوخت بررسی کنید.</li> <li>• در صورت لزوم سوخت گیری کنید.</li> <li>• خط سوخت را برای نشتی بررسی کنید.</li> </ul>
<b>روغن موتور</b>	<ul style="list-style-type: none"> <li>• سطح روغن در مخزن روغن را بررسی کنید.</li> <li>• در صورت لزوم، روغن توصیه شده را تا سطح مشخص شده اضافه کنید.</li> <li>• خودرورا از نظر نشتی روغن بررسی کنید.</li> </ul>
<b>روغن گیربکس نهایی</b>	<ul style="list-style-type: none"> <li>• خودرورا از نظر نشتی روغن بررسی کنید.</li> </ul>
<b>ترمز جلو</b>	<ul style="list-style-type: none"> <li>• عملکرد را بررسی کنید.</li> <li>• اگر نرم یا اسفنجی است، سیستم هیدرولیک بلید فروشنده را در اختیار داشته باشید.</li> <li>• لنت‌های ترمز را از نظر سایش بررسی کنید.</li> <li>• در صورت لزوم تعویض کنید.</li> <li>• سطح سیال را در مخزن بررسی کنید.</li> <li>• در صورت لزوم، روغن ترمز توصیه شده را به سطح مشخص اضافه کنید.</li> <li>• سیستم هیدرولیک را از نظر نشتی بررسی کنید.</li> </ul>
<b>ترمز عقب</b>	<ul style="list-style-type: none"> <li>• عملکرد را بررسی کنید.</li> <li>• در صورت لزوم کابل را روغن کاری کنید.</li> <li>• بازی بدون اهرم را بررسی کنید.</li> <li>• در صورت لزوم تنظیم کنید.</li> </ul>
<b>دستگیره درجه گاز</b>	<ul style="list-style-type: none"> <li>• اطمینان حاصل کنید که عملیات روان است.</li> <li>• پخش رایگان کابل را بررسی کنید.</li> <li>• در صورت لزوم، از فروشنده بخواهید بازی بدون کابل را تنظیم کند و محفظه کابل و دستگیره را روغن کاری کند</li> </ul>
<b>چرخ و لاستیک</b>	<ul style="list-style-type: none"> <li>• آسیب دیدگی را بررسی کنید.</li> <li>• وضعیت تایر و عمق آج را بررسی کنید.</li> <li>• فشار هوا را چک کنید.</li> </ul>
<b>اهرم ترمز</b>	<ul style="list-style-type: none"> <li>• آسیب دیدگی را بررسی کنید.</li> <li>• وضعیت تایر و عمق آج را بررسی کنید.</li> <li>• فشار هوا را چک کنید.</li> </ul>
<b>غرفه اصلی</b>	<ul style="list-style-type: none"> <li>• اطمینان حاصل کنید که عملیات روان است.</li> <li>• در صورت لزوم پیوت را روغن کاری کنید.</li> </ul>
<b>بست‌های شاسی</b>	<ul style="list-style-type: none"> <li>• مطمئن شوید که تمام مهره ها، پیچ ها و پیچ ها به درستی سفت شده اند.</li> <li>• در صورت لزوم سفت کنید.</li> </ul>
<b>ابزار، چراغ ها، سیگنال ها و کلیدها</b>	<ul style="list-style-type: none"> <li>• عملکرد را بررسی کنید، در صورت لزوم تصحیح کنید</li> </ul>

## راهنمای کاربر دستورات عمل های عملیاتی

### با یک استارتر شروع کنید

1. کلید را روی ON قرار دهید.
2. اهرم ترمز سمت راست را بکشید در غیر این صورت خودرو روشن نمی شود.
3. اهرم استارت ضربه (1) را باز کنید و با پای خود به سمت پایین فشار دهید تا مقاومت قابل توجهی مشاهده کنید.
4. سپس یک استارتر را به طور مساوی و با قدرت به سمت پایین لگد بزنید.

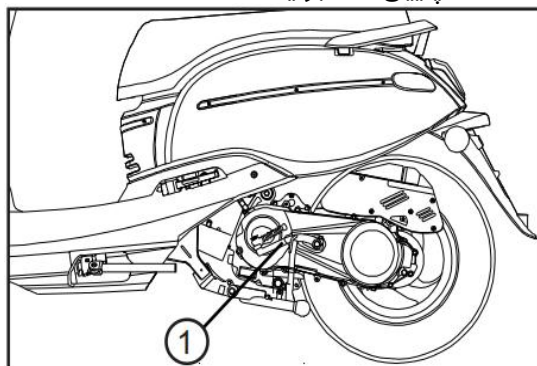

خودرو باید به صورت دوره ای (توصیه می شود به صورت هفتگی) با یک استارتر شروع به کار کند، در غیر این صورت گریس می تواند دنده استارتر را لگد بزند و یک استارتر کار نکند.

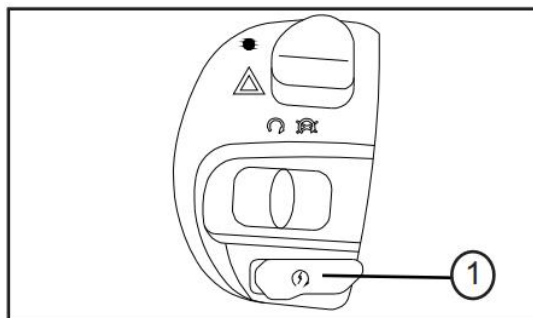

### با استارت برقی شروع کنید

1. کلید را روی ON قرار دهید.
2. اهرم ترمز سمت راست را بکشید در غیر این صورت خودرو روشن نمی شود.
3. دکمه سوئیچ استارت (1) را برای چند ثانیه فشار دهید.

### **CAUTION**

- در هر بار تلاش، موتور را بیش از 5 ثانیه نچرخانید.
- موتور بلافاصله پس از فعال شدن استارت روشن می شود، سپس چند ثانیه صبر کنید تا دوباره آن را روشن کنید. هر فرآیند شروع باید تا حد امکان کوتاه باشد تا باتری و استارت ذخیره شود.

### **WARNING**

- قبل از سوار شدن به وسیله نقلیه، لطفاً مطمئن شوید که قبل از سوار شدن با تمام کنترل های عملیاتی عملکرد آنها کاملاً آشنا هستید. اگر کاملاً متوجه نشده اید، با یک فروشنده فروشنده مشورت کنید.

- لطفاً موتور را در محیط بسته روشن نکنید، هوای خروجی سمی است و استنشاق آنها می تواند باعث از دست دادن هوشیاری و حتی مرگ در مدت زمان کوتاهی شود.

### راه اندازی موتور

### **CAUTION**

- به نکته "شکستن موتور" توجه کنید " قبل از اینکه سوار وسیله نقلیه شوید

**شروع کردن**

**CAUTION**

قبل از استارت زدن، اجازه دهید موتور گرم شود تا آسیبی نبیند.  
1. در حالی که اهرم ترمز عقب را با دست چپ خود می کشید و حامل را با دست راست خود نگه می دارید، خودرو را از پایه اصلی فشار دهید.

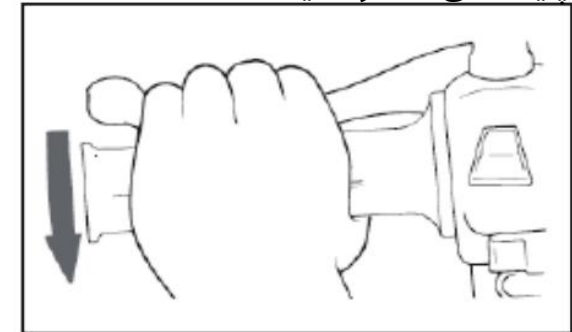

2. روی صندلی بنشینید و سپس آینه های دید عقب را تنظیم کنید.  
3. چراغ راهنما را در جهتی که می خواهید بچرخانید روشن کنید.  
4. ترافیک روبرو را بررسی کنید و سپس به آرامی دستگیره دریچه گاز (در سمت راست) را بچرخانید تا بلند شوید.

**جلو**

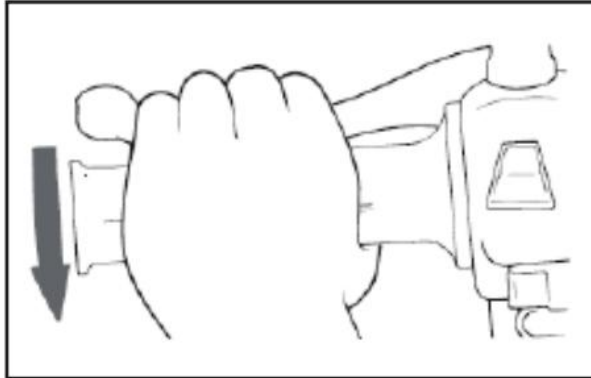

5. چراغ راهنما را خاموش کنید. **شتاب / کاهش سرعت** سرعت را می توان با باز و بسته کردن دریچه گاز تنظیم کرد. برای افزایش سرعت، دستگیره دریچه گاز را در جهت (a) بچرخانید. برای کاهش سرعت، دستگیره دریچه گاز را در جهت (b) بچرخانید.

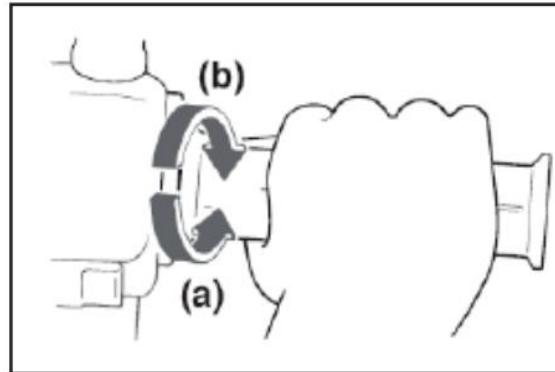

**ترمز**

1. دریچه گاز را کاملاً ببندید.  
2. هر دو ترمز جلو و عقب را به طور همزمان فشار دهید و به تدریج فشار را افزایش دهید.

**عقب**

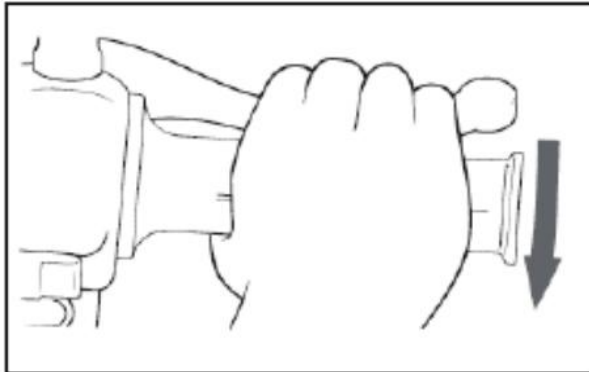

## راهنمای کاربر دستورالعمل های عملیاتی



**WARNING**

- از ترمز شدید یا ناگهانی خودداری کنید، در غیر این صورت ممکن است خودرو لغزند.
- به خاطر داشته باشید که ترمز گرفتن در جاده خیس بسیار دشوارتر است.
- به آرامی از یک تپه به سمت پایین حرکت کنید، زیرا ترمز کردن در سرازیری می تواند بسیار دشوار باشد.
- گذرگاه های راه آهن، ریل های تراموا، صفحات آهنی در محل های ساخت و ساز جاده ها و درپوش منهول ها هنگام خیس شدن به شدت لغزنده می شوند. بنابراین هنگام نزدیک شدن به چنین مناطقی سرعت خود را کم کنید و با احتیاط از آنها عبور کنید.

### توقفگاه خودرو

هنگام پارک کردن، موتور را خاموش کرده و سپس کلید را از کلید اصلی جدا کنید.



**WARNING**

از آنجایی که موتور و سیستم اگزوز ممکن است بسیار داغ شوند، در مکانی پارک کنید که عابران پیاده یا کودکان به آنها دست نزنند. در شیب یا زمین نرم پارک نکنید، در غیر این صورت ممکن است خودرو واژگون شود.

### موتور شکست

از آنجایی که موتور کاملاً نو است، در 1000 کیلومتر اول بار زیادی روی آن وارد نکنید. قطعات مختلف موتور تا حد کارکرد صحیح فرسوده و صیقل می شوند. در این دوره، از کارکرد طولانی مدت در پیچه گاز یا هر شرایطی که ممکن است منجر به گرم شدن بیش از حد موتور شود، بایداختناب شود.

**CAUTION**

اگر در طول دوره خرابی موتور هر گونه مشکلی در موتور رخ داد، فوراً از یک فروشنده بخواهید خودرو را بررسی کند.

تجربه لازم برای یک کار خاص، از یک فروشنده بخواهید آن را برای شما انجام دهد.

### باتری

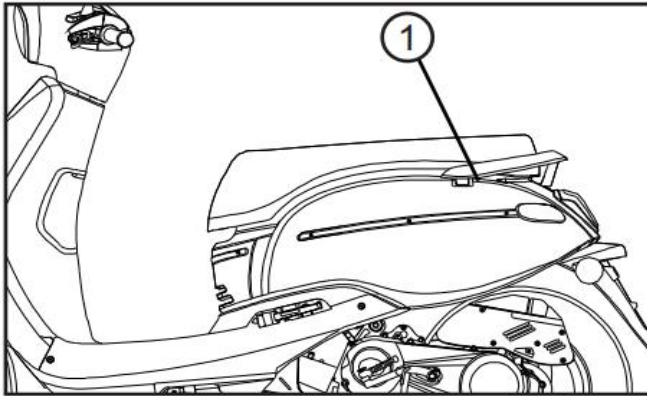

باتری (1) در زیر صندلی قرار دارد.

داخل جعبه چمدان ذخیره سازی عقب

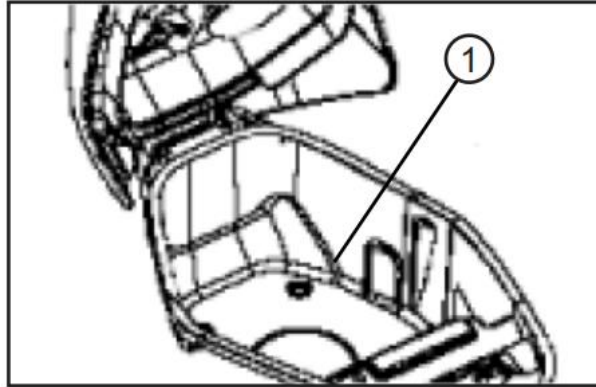

اطلاعات خدمات موجود در این راهنما و ابزارهای ارائه شده در کیت ابزار مالک برای کمک به شما در انجام تعمیرات پیشگیرانه و تعمیرات جزئی در نظر گرفته شده است. با این حال، ابزارهای اضافی مانند آچار گشتاور ممکن است برای انجام صحیح کارهای تعمیر و نگهداری ضروری باشد.

### CAUTION

اگر ابزار ندارید یا

### CAUTION

بیشتر ایمنی و وضعیت خودرو به نحوه نگهداری صحیح، بازرسی دوره ای، تنظیم و روغن کاری بستگی دارد. مطالب زیر به اپراتور کمک می کند تا چنین مهارت هایی را در صفحات بعدی انجام دهد.

### WARNING

تعمیر و نگهداری، تعویض یا تعمیر دستگاه ها و سیستم های کنترل آلاینده ممکن است توسط هر تعمیرگاه یا فردی که دارای گواهینامه باشد و باید از مقررات قانونی محلی پیروی کند، انجام شود. اگر با کارهای تعمیر و نگهداری آشنایی ندارید، از یک فروشنده بخواهید این کار را برای شما انجام دهد.

### کیت ابزار مالک

کیت ابزار مالک (1) قرار دارد



## راهنمای کاربر دستورالعمل های عملیاتی

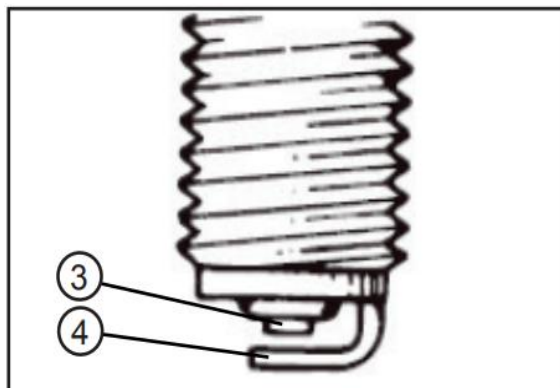

### CAUTION

اگر شمع رنگ متفاوتی را نشان دهد، موتور ممکن است به درستی کار نکند. سعی نکنید خودتان چنین مشکلاتی را تشخیص دهید. در عوض، از یک فروشنده بخواهید خودرورا بررسی کند.

4. الکتروود شمع را از نظر خوردگی (4) و کربن زیاد یا رسوبات دیگر بررسی کنید و در صورت لزوم آن را تعویض کنید.

3. شمع را همانطور که نشان داده شده است، با آچار شمع (2) که در کیت ابزار مالک موجود است، خارج کنید.

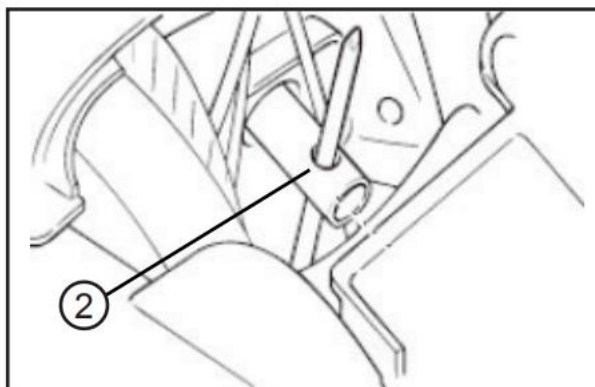

4. بررسی کنید که عایق چینی

(3) اطراف الکتروود مرکزی شمع مایل به قهوه‌ای متوسط تا روشن است (رنگ ایده‌آل زمانی که وسیله نقلیه به طور معمول سوار می شود).

**Specified spark plug:**  
NGK - CR7HSA

### شمع موتور

شمع یک جزء مهم موتور است که به راحتی قابل بررسی است. از آنجایی که گرما و رسوبات باعث فرسایش آهسته شمع می شود، شمع باید برداشته شود و مطابق با نمودار نگهداری و روغن کاری دوره ای بررسی شود. علاوه بر این، وضعیت شمع می تواند وضعیت موتور را نشان دهد.

### شمع را چک کنید

1. پوشش را بردارید
2. درپوش شمع را بردارید (1)

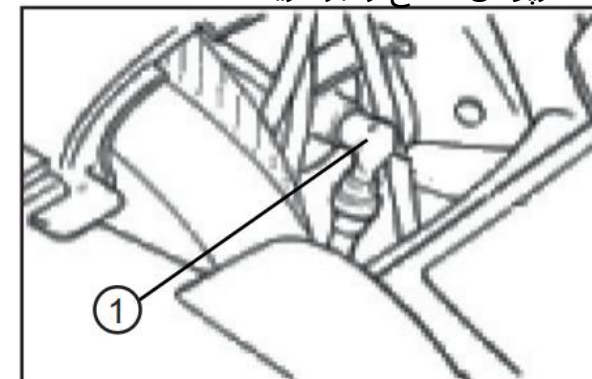



### روغن موتور



**در هر بار سوخت گیری باید روغن موتور را کنترل کنید.**

1. پایه اصلی را باز کنید و سطح روغن (1) را بیرون بیاورید تا خشک شود.

2. سطح روغن (1) را دوباره وارد کنید، آن را پیچ نکنید. سطح روغن (1) را بیرون بیاورید و آن را بررسی کنید، سطح روغن باید بین حد بالا (2) و پایین (3) باشد.

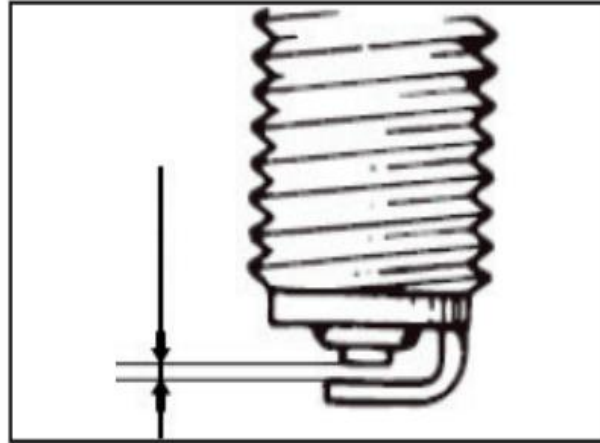
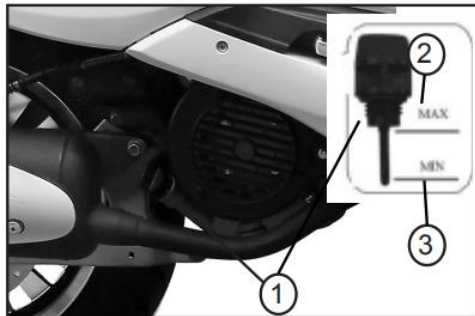

لطفابه حداکثر توجه داشته باشید. گشتاور هنگام قرار دادن دوشاخه اگر توانایی کنترل را ندارید، کنترل شمع را به فروشنده بسپارید.

Tightening torque: 12 Nm



لطفاتوجه داشته باشید که هیچ مدل شمع دیگری مجاز نیست. استفاده از مدل‌های مختلف شمع می‌تواند بلافاصله منجر به آسیب موتور شود.

6. شکاف شمع را با ضخامت سنج سیم اندازه‌گیری کنید و در صورت لزوم شکاف را مطابق مشخصات تنظیم کنید. سطح واشر شمع و سطح جفت شدن آن را تمیز کنید و سپس هرگونه آلودگی را از نخ‌های شمع پاک کنید.

7. شمع را با آچار شمع نصب کنید و سپس آن را با گشتاور مشخص شده سفت کنید.

Spark plug gap: 0,6 - 0,7 mm

## راهنمای کاربر دستورالعمل های عملیاتی

### CAUTION

قبل از سوار شدن به وسیله نقلیه مطمئن شوید که سطح روغن به درستی نصب شده است.

#### Engine Oil capacity:

50 cm<sup>3</sup>: 0,7 l

125 cm<sup>3</sup>: 0,8 l

4-stroke engine oil

#### Recommended engine oil:

Liqui Moly Motorbike 4T 10W-40

تازمانی که خودرو در دوره گارانتی باشد، نمایندگی مسئول تعویض روغن دنده است.

### روغن انتقال نهایی

جعبه انتقال نهایی (1) برای یافتن نشی روغن باید بررسی شود، از یک فروشنده بخواهید خودرو را تعمیر کند. ضمناً روغن گیربکس نهایی باید به شرح زیر در فواصل زمانی مشخص شده در تعمیر و نگهداری دوره‌ای تعویض شود

و نمودار روغن کاری

### CAUTION

فروشنده مسئول است

برای تعویض روغن دنده روغن

گیربکس نهایی را عوض کنید

1. با سوار شدن بر خودرو به مدت چند دقیقه به موتور خیره شوید تا روغن گیربکس نهایی را گرم کنید، و سپس موتور را خاموش کنید.

2. وسیله نقلیه را روی پایه اصلی قرار دهید.

3. یک ظرف روغن را زیر جعبه انتقال نهایی

قرار دهید تا روغن مصرف شده جمع آوری

شود. 4. درپوش پرکننده روغن (2) و پیچ تخلیه

(3) را بردارید تا روغن از تر نهایی تخلیه شود.

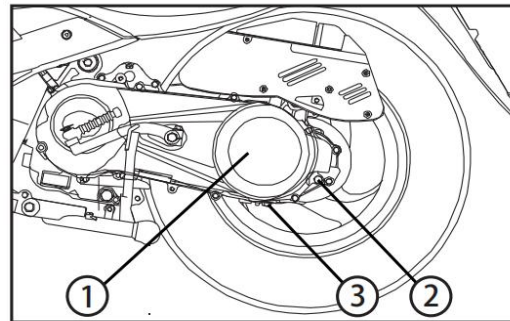

5. روغن گیربکس نهایی را نصب کنید  
گشتاور مشخص شده

Tightening torque: 18 Nm

6. مقدار درخواستی روغن انتقال نهایی توصیه شده را اضافه کنید و سپس درپوش پرکننده روغن را نصب و سفت کنید.

#### Transmission Oil capacity:

50 cm<sup>3</sup>: 0,14l (Full) 0,13l (Change)

125 cm<sup>3</sup>: 0,12l (Full) 0,11l (Change)

#### Recommended:

Liqui Moly SGL-4 85W-90

### WARNING

- مطمئن شوید که هیچ ماده خارجی وارد جعبه انتقال نهایی نشود.
- اطمینان حاصل کنید که هیچ روغنی روی لاستیک یا چرخ نرود.

## کابل دریچه گاز رایگان بازی

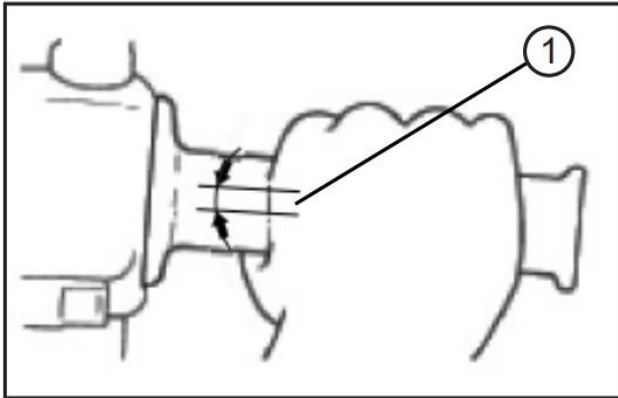

بازی آزاد کابل گاز (1) باید 1.5 تا 3.5 میلی‌متر در دستگیره دریچه گاز باشد.

### CAUTION

به‌طور دوره ای پخش بدون سیم دریچه گاز را بررسی کنید و در صورت لزوم از فروشنده بخواهید آن را تنظیم کند.

محفظه‌فیلتر و محفظه فیلتر هوا را به آرامی با گریس‌پوشانید تا درزگیر هوا باشد. 5. فیلتر هوا را نصب کنید.  
6. درپوش کیس فیلتر هوا را با نصب پیچ‌ها نصب کنید.

### CAUTION

- مطمئن شوید که عنصر فیلتر هوا به درستی در محفظه فیلتر هوا قرار گرفته است.
- موتور هرگز نباید بدون نصب المنت هوا کار کند، در غیر این صورت ممکن است پیستون و/یا سیلندر بیش از حد فرسوده شوند.

7. جعبه نهایی گیربکس را از نظر نشت روغن بررسی کنید. در صورت نشت روغن لطفاً با فروشنده تماس بگیرید.

## فیلتر هوا

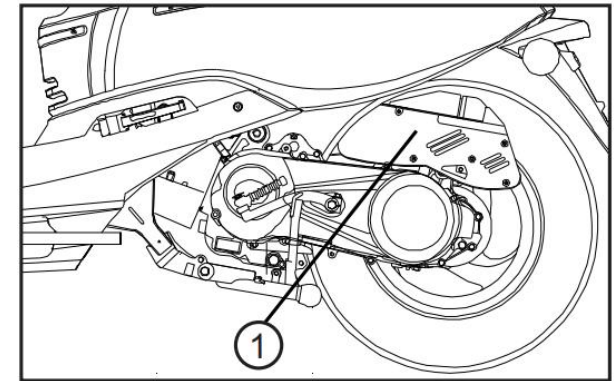

فیلتر هوا باید طبق برنامه تعمیر و نگهداری تعویض شود. اگر در مناطق غیر معمول مرطوب یا گرد و غبار رانندگی می کنید، فیلتر هوا را بیشتر تعویض کنید. **فیلتر هوا را تعویض کنید**

1. محفظه فیلتر هوا (1) را بردارید.
2. فیلتر هوا را بیرون بکشید.
3. فیلتر را با فیلتر جدید تعویض کنید.
4. سطوح جفت شده هوا را پوشانید

## راهنمای کاربر دستورالعمل های عملیاتی

**Maximum load\*:**  
50 cm<sup>3</sup>: 150kg  
125 cm<sup>3</sup>: 160kg

\*Total weight of rider, passenger, cargo and accessories

**Tire air pressure:**  
Front: 2.2 bar - 2.3 bar  
Rear: 2.2 bar - 2.3 bar

Total weight of rider, passenger, cargo and accessories!

### لاستیک

برای به حداکثر رساندن کارایی، دوام و عملکرد ایمن وسیله نقلیه خود، در مورد لاستیک های مشخص شده به نکات زیر توجه کنید.

### بازرسی لاستیک

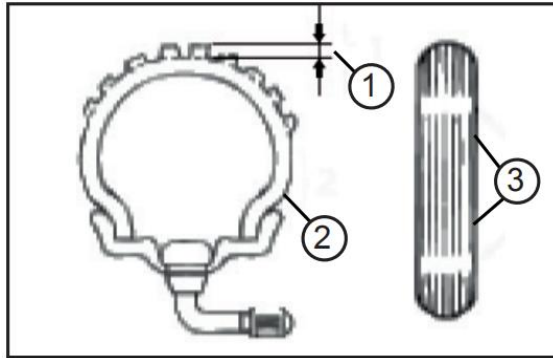

1. عمق آج لاستیک

2. دیواره جانبی لاستیک

3. نشانگر سایش تایر

**⚠ WARNING**

لاستیک ها باید قبل از 30 هر سواری بررسی شوند. اگر آج لاستیک خطوط متقاطع را نشان دهد (حداقل آج

**⚠ WARNING**

وسيله نقلیه خود را بیش از حد بار نکنید، زیرا فشار روی لاستیک، ترمز، فرمان را نسبت به طرح اصلی افزایش می دهد و ممکن است باعث آسیب یا حتی تصادف شود.

تخصیص بار و وزن وسیله نقلیه شما برای ایمنی و وسیله نقلیه شما بسیار مهم است

کارایی بار خود را با تکیه بر وسیله نقلیه بارگیری کنید و سنگین ترین محموله را در

مرکز وسیله نقلیه قرار دهید

وزن را به طور مساوی از یک طرف به سمت دیگر

تقسیم کنید. این باعث می شود که پس از

بارگیری، فرمان خوبی داشته باشید.

### فشار باد لاستیک

فشار باد لاستیک باید قبل از هر بار سواری بررسی و در صورت لزوم تنظیم شود.

**⚠ WARNING**

فشار باد تایر باید در لاستیک های سرد بررسی و تنظیم شود (یعنی زمانی که دمای لاستیک ها با محیط برابر است).

دما). فشار باد تایر باید مطابق با شرایط سواری تنظیم شود. اگر با این کار آشنایی ندارید، لطفاً از فروشنده کمک بگیرید.

## دستورالعمل‌های اجرایی راهنمای کاربر

عمق)، اگر لاستیک دارای میخ یا تکه های شیشه‌است، یا اگر دیواره کناری آن ترک خورده‌است، فوراً از فروشنده بخواهید تایر را تعویض کند.

### CAUTION

عمق آج ممکن است بسته به کشور متفاوت باشد. مقررات محلی را رعایت کنید. مقادیر ذکر شده در اینجا مقادیر فنی هستند و ممکن است با مقادیر قانونی منطقه شما متفاوت باشند.

Minimum tire tread depth:  
Front and rear: > 1.6 mm

### WARNING

- رانندگی با لاستیک فرسوده غیرقانونی است، ثبات را کاهش می دهد و می تواند منجر به از دست دادن کنترل خودرو شود.
- اجازه دهید لاستیک های فرسوده یا آسیب دیده بلافاصله توسط فروشنده شما تعویض شوند.
- لاستیک در حال کار و فروشنده مسئول است.

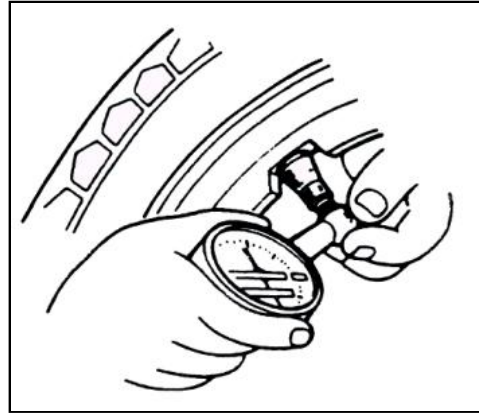

### رینگ

برای به حداکثر رساندن عملکرد، دوام و عملکرد ایمن موتورسیکلت خود، در مورد چرخ‌های مشخص شده به نکات زیر توجه کنید.

- رینگ‌های چرخ باید قبل از هر سواری از نظر ترک، خمیدگی یا صفحه جنگ بررسی شوند. در صورت مشاهده هر گونه آسیب، از فروشنده بخواهید چرخ را تعویض کند. حتی کوچکترین تعمیر را انجام ندهید

به چرخ چرخ تغییر شکل یافته یا ترک خورده باید تعویض شود.

- هر زمان که لاستیک یا چرخ تعویض یا تعویض شده باشد، چرخ باید متعادل باشد. چرخ نامتعادل می تواند منجر به عملکرد ضعیف، ویژگی های هندلینگ نامطلوب و کاهش عمر لاستیک شود.

- پس از تعویض لاستیک با سرعت متوسط حرکت کنید زیرا ابتدا باید سطح لاستیک را "شکسته" کرد تا ویژگی های بهینه خود را ایجاد کند.

### اهرم ترمز بازی رایگان ترمز جلو

### CAUTION

در انتهای اهرم ترمز نباید بازی آزاد وجود داشته باشد. اگر بازی آزاد وجود دارد، از فروشنده بخواهید سیستم ترمز را بررسی کند.

### WARNING

احساس نرمی یا اسفنجی در اهرم ترمز می تواند نشان دهنده وجود این باشد



## راهنمای کاربر دستورالعمل های عملیاتی

فواصل مشخص شده در نمودار نگهداری و روغن کاری دوره ای.

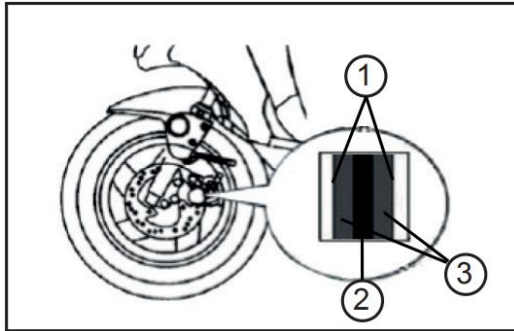

2. دیسک ترمز

3. لنت ترمز

### لنت ترمز - جلو

هرلنت ترمز جلو دارای نشانگر سایش است که به شما امکان می دهد سایش لنت ترمز را بدون نیاز به جدا کردن ترمز بررسی کنید. برای بررسی سایش لنت ترمز، هنگام ترمز زدن، موقعیت نشانگرهای سایش را بررسی کنید. اگر لنت ترمز به حدی فرسوده شده است که نشانگر سایش تقریباً دیسک ترمز را لمس کند، یک

به طور دوره ای بازی آزاد اهرم ترمز را بررسی کنید و در صورت لزوم آن را به صورت زیر تنظیم کنید. برای افزایش بازی آزاد اهرم ترمز، مهره تنظیم در صفحه کفشک ترمز را در جهت (A) بچرخانید. برای کاهش پخش آزاد اهرم ترمز، مهره تنظیم را در جهت (B) بچرخانید.

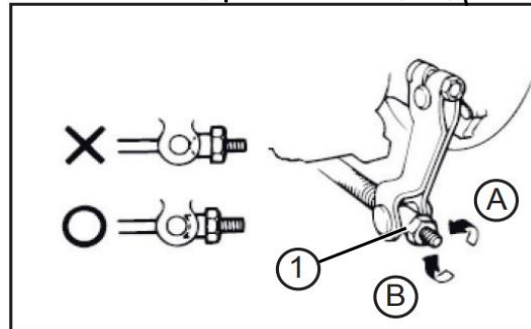

**WARNING**

اگر نمی توان تنظیم مناسبی را که شرح داده شده دست آورد، از فروشنده بخواهید این تنظیم را انجام دهد.

### لنت های ترمز

لنت های ترمز جلو و لنت های ترمز عقب باید از نظر سایش بررسی شوند

هوادر سیستم هیدرولیک اگر در سیستم هیدرولیک هوا وجود دارد، قبل از اینکه موتورسیکلت را رتبه بندی کند، از فروشنده بخواهید سیستم را تخلیه کند. هوا در سیستم هیدرولیک عملکرد ترمز را کاهش می دهد که ممکن است منجر به از دست دادن کنترل و تصادف شود.

### ترمز عقب

**CAUTION**

برخلاف اهرم ترمز جلو باید ترمز عقب حدود 10 میلی متر داشته باشد. ترمز عقب کابل فعال است. اگر بازی وجود نداشته باشد، ممکن است لنت های ترمز به طور دائمی درام ترمز کشیده شوند.

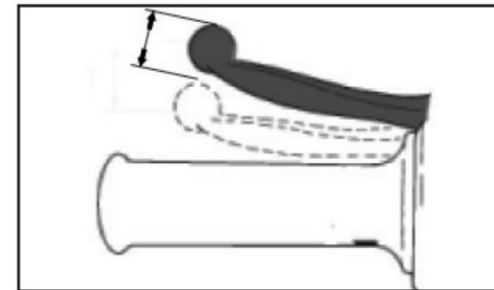

## دستورالعمل‌های اجرایی راهنمای کاربر

فروشنده لنت های ترمز را به صورت مجموعه ای تعویض می‌کند. **کفش ترمز - عقب**

همیشه قبل از سوار شدن اهرم ترمز را بررسی و تنظیم کنید. برای بررسی ترمز، اگر موقعیت مهره به انتها رسید، موقعیت مهره قابل تنظیم را بررسی کنید، از یک فروشنده برای تعویض کفشک‌های ترمز به عنوان مجموعه استفاده کنید.

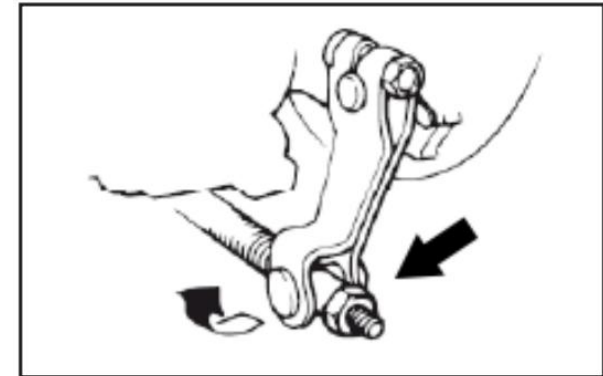

### مایع ترمز

مایع ترمز ناکافی ممکن است به هوا اجازه ورود به سیستم ترمز را بدهد و احتمالاً باعث بی‌اثر شدن آن شود. قبل از سواری، بررسی کنید که شناسه آنفولانزای ترمز بالاتر از علامت حداقل سطح (1) باشد و در صورت لزوم دوباره آن را پر کنید.

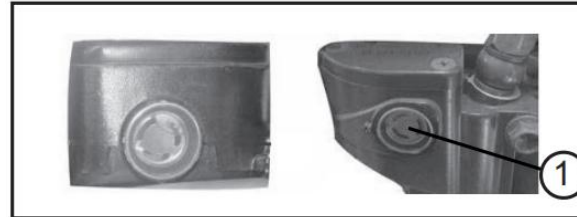

• سطح پایین روغن ترمز ممکن است نشان دهنده ساییدگی لنت ترمز و/یا نشتی سیستم ترمز باشد.

• اگر سطح روغن ترمز پایین است، حتماً لنت های ترمز را از نظر سایش و سیستم ترمز را از نظر نشتی بررسی کنید.

• هنگام بررسی سطح سیال، با چرخاندن فرمان از تراز بودن بالای سیلندر اصلی اطمینان حاصل کنید.

• فقط از کیفیت توصیه شده استفاده کنید که سطح ترمز به طور ناگهانی پایین می‌آید، مایعی داشته باشید، در غیر این صورت لاستیک های مهر و موم ممکن است

خراب شود و باعث نشتی و عملکرد ضعیف ترمز شود.

DOT 4 break fluid  
(Only use brake fluid out from an unopened container)



از فروشنده بخواهید روغن ترمز را در فواصل زمانی مشخص شده در یادداشت پس از نمودار نگهداری و روغن کاری دوره ای تعویض کند.

- با همان نوع روغن ترمز دوباره پر کنید. مخلوط کردن مایعات ممکن است منجر به یک واکنش شیمیایی مضر شود و منجر به عملکرد ضعیف ترمز شود.
  - مراقب باشید هنگام پر کردن مجدد آب وارد سیلندر اصلی نشود. آب به طور قابل توجهی نقطه جوش سیال را کاهش می‌دهد و ممکن است منجر به قفل شدن بخار شود.
  - روغن ترمز ممکن است سطوح رنگ شده یا قطعات پلاستیکی را خراب کند. همیشه مایع ریخته شده را فوراً تمیز کنید.
  - با سایش لنت ترمز، کاهش تدریجی سطح روغن ترمز طبیعی است. با این حال، اگر روغن ترمز
- چک فروشنده

### تعویض روغن ترمز

## راهنمای کاربر دستورالعمل های عملیاتی

### پایه جانبی / پایه اصلی

#### CAUTION

عملکرد پایه جانبی (1) و پایه اصلی (2) باید قبل از هر سواری بررسی شود و در صورت لزوم، محورها و سطوح تماس فلز با فلز روغن کاری شوند.

#### WARNING

اگر پایه اصلی به آرامی بالا و پایین نمی‌رود، از نمایندگی چک کنید یا آن را تعمیر کنید.

### روغن کاری اهرم ترمز

نقاط چرخشی اهرم های ترمز جلو و عقب باید در فواصل زمانی مشخص شده در نمودار نگهداری و روغن کاری دوره ای روغن کاری شوند. **اهرم ترمز جلو**

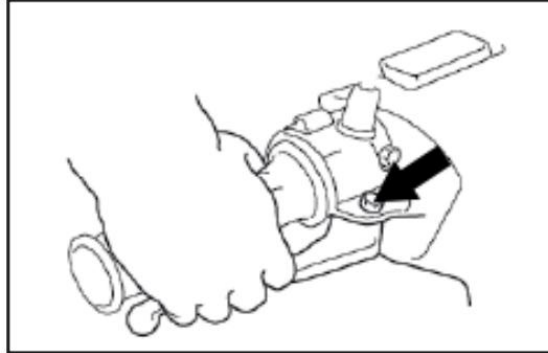

### اهرم ترمز عقب

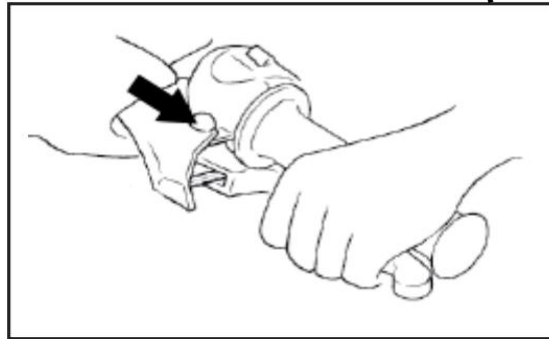

### کابل ها

عملکرد همه کابل های کنترل و وضعیت کابل ها باید قبل از هر سواری بررسی شود و کابل ها و انتهای کابل ها باید بررسی شوند.

در صورت لزوم روغن کاری شود. اگر کابل آسیب دیده یا به آرامی حرکت نمی کند، از نمایندگی چک کنید یا آن را تعویض کنید.

#### WARNING

آسیب به محفظه بیرونی کابل ها ممکن است منجر به زنگ زدگی داخلی و ایجاد اختلال در حرکت کابل شود.

کابل های آسیب دیده را سریعاً تعویض کنید تا حد امکان از شرایط ناامن جلوگیری شود.

### کابل GRIPAND دریچه گاز

عملکرد دستگیره دریچه گاز باید قبل از هر سواری بررسی شود. علاوه بر این، کابل باید در فواصل زمانی مشخص شده در نمودار نگهداری دوره ای روغن کاری شود.



### فرمان



**WARNING**

فروسوده یا شل بودن یاتاقان های فرمان ممکن است باعث ایجاد خطر شود. بنابراین، عملکرد فرمان باید به شرح زیر در فواصل زمانی مشخص شده در نمودار نگهداری و روغن کاری دوره ای بررسی شود.

1. وسیله نقلیه را روی پایه مرکزی / پایه موتورسیکلت مناسب قرار دهید تا چرخ جلواز زمین بلند شود. 2. انتهای پایینی پایه های چنگال جلو را بگیرید و سعی کنید آنها را به عقب ببرید.

3. اگر بازی آزاد احساس می شود، یک فروشنده چک کنید یا فرمان را تعمیر کنید.

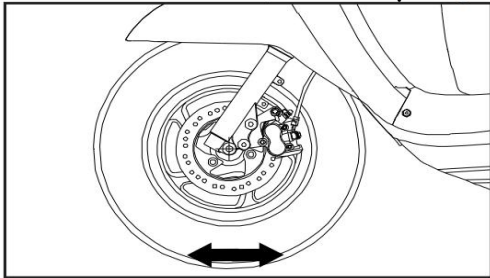

3. ترمز جلو را فشار دهید و دسته فرمان را چندبار به شدت به سمت پایین فشار دهید تا تعلیق چنگال را تأیید کنید.

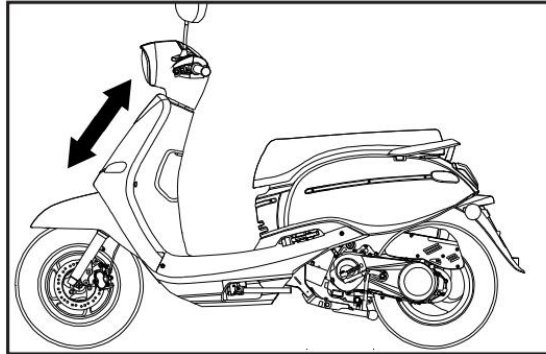

**WARNING**

- در صورت آسیب به چنگال، لطفاً با فروشنده خود تماس بگیرید.
- اگر چنگال تلسکوپی را با مواد تمیز کننده درمان می کنید، مطمئن شوید که هیچ تماسی با لاستیک ها یا ترمزها ندارند. این می تواند منجر به حوادث خطرناک شود.

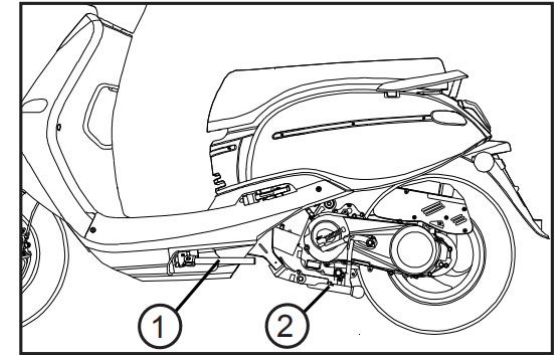

### چنگال جلو

وضعیت و عملکرد چنگال جلو باید در فواصل زمانی مشخص شده در نمودار نگهداری و روغن کاری دوره ای به شرح زیر بررسی شود.



**WARNING**

**موتورسیکلت را محکم نگه دارید تا خطر سقوط آن وجود نداشته باشد.**

1. وسیله نقلیه را صاف و عمودی از آن قرار دهید.
2. لوله های داخلی را از نظر خط و خش، آسیب و نشتر روغن بررسی کنید.

## راهنمای کاربر دستورالعمل های عملیاتی

### بلبرینگهای چرخ

بلبرینگ چرخ های جلو و عقب باید در فواصل زمانی مشخص شده در تعمیر و نگهداری دوره ای بررسی شوند و نمودار روغن کاری

#### CAUTION

اگر در تویی چرخ بازی وجود دارد یا اگر چرخ به آرامی نمی چرخد، از فروشنده بخواهید بلبرینگ چرخ ها را بررسی کند.

### باتری

این مدل مجهز به باتری مهر و موم شده (MF) است که نیازی به نگهداری ندارد. نیازی به بررسی الکترولیت یا اضافه کردن آب مقطر نیست.

#### WARNING

• مهر و موم در پیچ باتری را جدا نکنید، این می تواند خطرناک باشد، باتری برای همیشه آسیب دیده است.

### لوازم برقی

#### CAUTION

### باتری را ذخیره کنید

- اگر وسیله نقلیه بیش از یک ماه استفاده نمی شود، باتری را خارج کرده، آن را کاملاً شارژ کنید و سپس آن را در جای خشک و خنک قرار دهید.
- اگر باتری بیش از دو ماه ذخیره می شود، حداقل ماهی یک بار آن را بررسی کنید و در صورت لزوم آن را به طور کامل شارژ کنید.
- قبل از نصب باتری را کاملاً شارژ کنید.
- پس از نصب، مطمئن شوید که سیم های باتری به درستی به پایانه های باتری وصل شده اند.

#### WARNING

اگر با کارکرد باتری آشنایی ندارید، لطفاً با فروشنده خود تماس بگیرید.

- اسید باتری سمی و خطرناک است، حاوی اسید سولفوریک است و منجر به سوختگی خطرناک می شود.
- از تماس پوست، چشم و لباس خودداری کنید. هنگام کار در نزدیکی باتری، همیشه از چشمان خود محافظت کنید.
- در صورت تماس با اسید باتری، کمک های اولیه فوری را انجام دهید.
- در صورت تماس پوست یا چشم با اسید باتری، نواحی آسیب دیده را با آب فراوان بشویید.
- هنگامی که به طور تصادفی اسید باتری بلعیده می شود، مقدار زیادی آب بنوشید.
- در هر دو مورد، در اسرع وقت به پزشک مراجعه کنید.
- باتری ها گاز هیدروژن انفجاری تولید می کنند. شعله های آتش، مواد سیگاری را از باتری دور نگه دارید و هنگام شارژ باتری در داخل خانه از تهویه ناکافی اطمینان حاصل کنید.

### باطری را شارژکن

اگر به نظر می رسد که باتری تخلیه شده است، از فروشنده بخواهید در اسرع وقت باتری را شارژ کند. به خاطر داشته باشید که اگر وسیله نقلیه مجهز به آپشن باشد، باتری سریعتر تخلیه می شود

## دستورالعمل‌های اجرایی راهنمای کاربر

اگر لامپ آسیب دیده است، برای تعویض با فروشنده خود تماس بگیرید.

3. کلید را روی مدارهای الکتریکی بچرخانید و روشن کنید تا بررسی کنید که آیا دستگاه‌ها کار می‌کنند یا خیر.

4. اگر فیوز بلافاصله دوباره منفجر شد، از فروشنده بخواهید سیستم برق را بررسی کند.

### روشنایی

این مدل مجهز به چراغ جلو لامپ هالوژن (1) می‌باشد. اگر لامپ هالوژن سوخت، از فروشنده بخواهید آن را تعویض کند و در صورت لزوم، پرتو چراغ جلو را تنظیم کند.

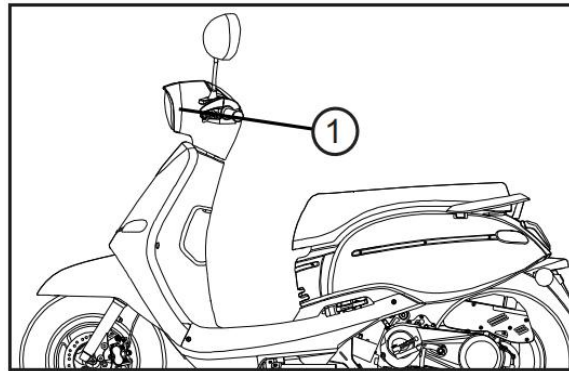

باتری را همیشه شارژ نگه دارید. نگهداری باتری خالی می‌تواند باعث آسیب دائمی باتری شود.

### فیوز

نگهدارنده فیوز (1) در پوشش باتری قرار دارد.

### تعویض فیوز

1- کلید را روشن کرده و تمام مدارهای الکتریکی را خاموش کنید.

2. فیوز سوخته را بردارید و سپس یک فیوز جدید با آمپراژ مشخص شده نصب کنید.

Specified fuse: 15A



از فیوزهای با درجه آمپر بالاتر از توصیه شده استفاده نکنید تا از آسیب زیاد به سیستم الکتریکی و احتمالاً آتش سوزی جلوگیری کنید.

## راهنمای کاربر دستورالعمل های عملیاتی

اگرچه خودروها قبل از حمل و نقل از کارخانه بازرسی کاملی دریافت می کنند، اما ممکن است در حین کار مشکل ایجاد شود. هر گونه مشکل در سیستم های سوخت، تراکم یا احتراق، به عنوان مثال، می تواند باعث شروع ضعیف و کاهش قدرت شود. نمودارعیب یابی زیر یک روش سریع و آسان برای بررسی این سیستم های حیاتی را خودتان نشان می دهد. با این حال، اگر خودروی شما نیاز به تعمیر داشت، آن را به نمایندگی ای ببرید که تکنسین های ماهر ابزار لازم، تجربه، و نحوه تعمیر صحیح خودرو را می دانند. فقط از قطعات جایگزین اصلی استفاده کنید. قطعات تقلیدی ممکن است شبیه قطعات به نظر برسند، اما اغلب پایین تر هستند و عمر مفید کمتری دارند و می توانند منجر به قبض های گران تعمیر شوند.



### از شعله های آتش دور نگه دارید و هنگام بررسی یا کار روی سیستم سوخت سیگار نکشید. نمودارعیب یابی

انجام دادن	علت	شکست
باتری را شارژکن شارژباتری را بررسی کنید بررسی کنید که آیا ژنراتوربه درستی کار می کند	باتری خالی شده است	موتور هنگام برق روشن نمی شود دکمه استارت فشار داده می شود
فیوزرا عوض کنید	فیوز سوخته است	
رله استارت را بررسی کنید	رله استارت معیوب است	
موتور استارت را بررسی کنید	موتور استارت معیوب است	
موقعیت سنسور چرخشی را بررسی کنید	موتور استارت سنسور چرخشی	موتور می چرخد اما روشن نمی شود یا خاموش می شود
فیوزها را چک کنید	یک فیوز منفجر شده است	
سرعت بیکار را تنظیم کنید	سرعت دور آرام به درستی تنظیم نشده است	
شمع را تمیز کنید، فاصله الکتروود را بررسی کنید سیستم جرقه زنی را بررسی کنید	شمع آلوده است خرابی در سیستم جرقه زنی	

## دستورالعمل‌های اجرایی راهنمای کاربر

### نمودار عیب یابی

انجام‌دادن	علت	شکست
<b>دسته‌سیم را بررسی کنید</b>	دسته‌سیم فرسوده شده است	موتور می‌چرخد اما روشن نمی‌شود یا خاموش می‌شود
<b>دوشاخه‌های دسته سیم را بررسی کنید</b>	<b>مشکل تماس در دوشاخه</b>	
بنزین را دوباره پر کنید	<b>بدون بنزین در باک</b>	
<b>پمپ را بررسی کنید</b>	<b>مشکل از پمپ بنزین</b>	
<b>فیلتر را بررسی کنید</b>	<b>مشکل فیلتر بنزین</b>	
<b>مدار سوخت را بررسی کنید</b>	<b>نشست سوخت</b>	قدرت موتور ضعیف است
<b>فیلتر را تمیز کنید</b>	<b>فیلتر هوا آلوده است</b>	
<b>فیلتر را تمیز کنید</b>	<b>فیلتر بنزین آلوده است</b>	
سیستم سوخت رسانی را بررسی کنید	خرابی در سیستم سوخت رسانی	
<b>سیستم جرقه زنی را بررسی کنید</b>	<b>مشکل در سیستم جرقه زنی</b>	
<b>فاصله سوپاپ را تنظیم کنید</b>	<b>فاصله سوپاپ خیلی کم است</b>	موتور بیش از حد گرم می‌شود
مایع خنک کننده را دوباره پر کنید	مایع خنک کننده در سیستم وجود ندارد یا کافی نیست	
<b>مدار مایع خنک کننده را بررسی کنید</b>	<b>نشست مایع خنک کننده</b>	
<b>سیستم را تهویه کنید</b>	<b>هوا در سیستم خنک کننده</b>	
<b>ترموستات را تعویض کنید</b>	<b>ترموستات خراب شده</b>	
سیستم روغن را تخلیه کنید	سطح روغن موتور خیلی بالاست	به مصرف روغن بالا
<b>سیلندر/پیستون را تعویض کنید</b>	سیلندر/پیستون فرسوده شده است	
<b>طرح شیلنگ را اصلاح کنید</b>	شیلنگ هواکش موتور خم شد	

## راهنمای کاربر دستورالعمل های عملیاتی

### وسیله نقلیه را تمیز کنید

تمیزکردن خودرو به روشی مناسب و مناسب باعث جذابیت آن، افزایش عمر و بهینه سازی عملکرد آن می شود.

### قبل از تمیز کردن

1. اجازه دهید موتور/خفه کن خنک شود.

خروجی صدا خفه کن را با یک کیسه

پلاستیکی بپوشانید تا آب داخل آن نرود.

2. هر درپوش، درپوش و کانکتورهای برق را ببندید تا آب وارد نشود.

### CAUTION

- از پاک کننده های اسیدی استفاده نکنید. اگر چنین جوهی برای لکه های سرسخت استفاده می شود، آنها را به صورت انتخابی استفاده کنید، بلافاصله پس از آن خشک کنید و سپس یک اسپری محافظ در برابر خوردگی بمالید.

- همیشه از سازنده پیروی کنید

دستورالعمل در مورد عوامل مراقبت و تمیز کردن.

- برای جلوگیری از آسیب، فقط از آب و مواد شوینده ملایم یا پاک کننده مخصوص از طرف فروشنده برای قطعات حساس خودرو استفاده کنید. قطعات پلاستیکی را با یک پارچه نرم و خشک یا اسفنج خشک کنید.

- به خصوص قطعات پلاستیکی، رنگ، شیشه چراغ جلو را در برابر مواد شیمیایی خشن مانند سوخت، زنگ زدا، پاک کننده ترمز یا موارد مشابه محافظت کنید. را استفاده از چنین عواملی ممکن است منجر به اختلال در عملکرد، آسیب رساندن و آسیب به خودامنیت شود.

- از شوینده فشار قوی یا بخارشوی استفاده نکنید. این می تواند باعث نفوذ آب به بلبرینگ ها، اجزای الکتریکی مانند کانکتورها شود
- یاسوییچ ها، روشنایی، شیلنگ های تهویه، کفشک های ترمز و لنت های ترمز

یا آسیب، مهر و موم، رنگ و سطوح دیگر.

### تمیزکردن پس از استفاده معمولی کثیفی

هارا با آب گرم، یک شوینده ملایم و یک اسفنج نرم تمیز پاک کنید و سپس با آب تمیز کاملاً بشویید. از مسواک یا برس بطری برای مناطقی که دسترسی به آن سخت است استفاده کنید.

### تمیزکردن پس از سوار شدن در باران،

**نزدیک دریا یا در جاده های نمک پاشی** از آنجایی که نمک دریا یا نمک پاشیده شده در جاده ها در زمستان در ترکیب با آب بسیار خورنده است، پس از هر بار سواری مراحل زیر را انجام دهید.

- صبر کنید تا موتور / اگزوز خنک شود.
- خودرو را با آب گرم و مواد شوینده ملایم تمیز کنید.
- از آب داغ استفاده نکنید که باعث افزایش اثر خوردگی نمک می شود.

## دستورالعمل‌های اجرایی راهنمای کاربر

### ذخیره‌سازی

#### کوتاهمدت (برای چند روز)

- همیشه وسیله نقلیه خود را در جای خشک و خنک نگهداری کنید و در صورت لزوم با درپوش خودرو از آن در برابر گرد و غبار محافظت کنید.



**لطفاً در صورت امکان خودرو را در اتاقی با تهویه مناسب با هوای خشک نگهداری کنید. مکانی با رطوبت مرطوب باعث زنگ زدگی می شود.**

#### بلندمدت (برای هفته ها)

- وسیله نقلیه را تمیز کنید.
- سوخت را از کاربراتور تخلیه کنید.
- سوخت تخلیه شده را دوباره وارد کنید مخزن سوخت.
- باک سوخت را کاملاً پر کنید یا در صورت لزوم یک تثبیت کننده سوخت اضافه کنید تا مخزن سوخت را از زنگ زدگی و سوخت در برابر تخریب محافظت کند. مراحل را دنبال کنید.

- برای جلوگیری از خوردگی، یک اسپری محافظ در برابر خوردگی را روی تمام سطوح فلزی، از جمله سطوح با روکش کروم و نیکل بمالید.

#### بعد از تمیز کردن

- وسیله نقلیه را خشک کنید.
- برای جلوگیری از زنگ زدگی، توصیه می کنیم مراقبت مناسب را طبق دستورالعمل سازنده استفاده کنید.
- تمام سطوح رنگ شده را واکس بزنید.



- اطمینان حاصل کنید که روغن یا موم روی ترمزها یا لاستیک ها وجود ندارد.
- در صورت لزوم، دیسک های ترمز و لنت های ترمز را با یک تمیزکننده ترمز معمولی تمیز کنید و آن را بشویید.
- لاستیک با آب گرم و مواد شوینده ملایم.
- قبل از راه اندازی خودرو، عملکرد ترمز و لاستیک ها را تست کنید.

زیربزه سیلندرها، رینگ های پیستون و غیره برای جلوگیری از زنگ زدگی.

- درپوش شمع و شمع را بردارید.
- یک قاشق چایخوری روغن موتور را داخل سوراخ شمع بریزید.
- برای کاهش سرعت به استارت کیک پیوندید و اجازه دهید موتور چندین بار به آرامی بچرخد (در نتیجه سیلندر روغن کاری می شود).
- شمع را دوباره در آن قرار دهید و درپوش شمع را بگذارید.



- اطمینان حاصل کنید که در طول این فعالیت شمع هیچ تماسی با قطعات فلزی خودرو نداشته باشد. تمام کابل ها، نقاط محوری اهرم ها، زیرپایی ها و پایه لگدرا همانطور که توضیح داده شد، روغن کاری کنید.
- فشارباد لاستیک را بررسی و تصحیح کنید و وسیله نقلیه را بلند کنید، به طوری که هیچکدام از اینها نباشند

**Recommended maintenance products:**

Liqui Moly:

Motorbike Cleaner  
 Motorbike Gloss Spray Wax  
 Motorbike Chain Lube  
 Motorbike Multi-Spray  
 Motorbike Gasoline Stabilizer

دوچرخ روی زمین است اگر این امکان وجود ندارد، هر ماه چرخ‌ها را کمی بیشتر بچرخانید تا دائماً روی یک قسمت بایستند (Stand damage).

- یک کیسه پلاستیکی را روی آگزوز بکشید تا از ورود رطوبت جلوگیری شود. باتری را بردارید و همانطور که توضیح داده شد شارژ کنید. باتری را خنک و خشک نگه دارید و هر 2 ماه یکبار آن را شارژ کنید. باتری را در مناطق خیلی سرد یا گرم نگهداری نکنید. (زیر 0 درجه یا بالای 30 درجه ج).

**CAUTION**

همیشه قبل از ذخیره سازی تعمیرات لازم را انجام دهید.



## دستورالعمل‌های اجرایی راهنمای کاربر

### برنامه نگهداری دوره ای

ملاحظات	هر 12000 کیلومتر	هر 6000 کیلومتر	هر 3000 کیلومتر	هر 1000 کیلومتر	300 کیلومتر	کیلومتر تعمیر و نگهداری	مورد
	1 سال	6 ماه	3 ماه	1 ماه	جدید	فاصله نگهداری <small>مواد را بررسی کنید</small>	
	(اسفنج R)	(کاغذ R)		سی	من	عنصر پاک کننده هوا (نکته)	1
					من	تصویه کننده هوا	2
		سی			سی	فیلتر روغن (صفحه نمایش)	3
	تعویض برای هر 1000 کیلومتر				آر	روغن موتور	4
	تعویض برای هر 10000 کیلومتر					فیلتر پمپ بنزین	5
				من	من	لاستیک، فشار	6
				من	من	باتری	7
	آر		من		من	شمع موتور	8
		من			من	کاربراتور (سرعت بیکار)	9
			من		من	بلبرینگ فرمان و دستگیره ها	10
				من	من	گیربکس را برای نشستی بررسی کنید	11
				من	من	میل‌لنگ را برای نشستی بررسی کنید	12
	تعویض برای هر 5000 کیلومتر (5 ماه)				آر	روغن انتقال	13
	آر	من				تسمه محرک/غلتک	14
			من		من	کلیدو خطوط مخزن سوخت	15
				من	من	عملکرد دریچه گاز و کابل	16
			من		من	پیچ و مهره موتور	17
		من				سرسیلندر، سیلندر و پیستون	18
		من				سیستم آگزوز / کربن تمیز کننده	19
			من		من	زنجیر بادامک / زمان احتراق	20
		من			من	فاصله سوپاپ	21
		من			من	کمک فنر	22

## راهنمای کاربر دستورالعمل های عملیاتی

		من			من	سیستم تعلیق جلو/عقب	23
		I/L			من	پایه های اصلی/جانبی	24
			من		من	سیستم دمنده میل لنگ (PCV)	25
		من				دیسک کلاچ	26
				من	من	مکانیزم ترمز / لنت ترمز (لنت)	27
				من	من	پیچ و مهره برای هر جزء	28

☆ برنامه تعمیر و نگهداری فوق با در نظر گرفتن 1000 کیلومتر ماهانه به عنوان مرجعی که در اولویت قرار دارد ایجاد می شود.

کد: I ~ بازرسی، تمیز کردن و تنظیم R ~ تعویض  
روانکاری ~ L تمیز کردن (در صورت لزوم تعویض می شود) ~ C

نکته: 1. هنگامی که روروک مخصوص بچه ها در جاده های گرد و غباری یا در جاده های شدید کار می کند، عنصر پاک کننده هوا را بیشتر تمیز یا تعویض کنید.

محیط زیست آلوده

2. اگر اسکوتر مکرراً با سرعت بالا کار می کند و بعد از اینکه روروک مخصوص بچه ها کار می کند، تعمیر و نگهداری باید بیشتر انجام شود.

مسافت پیموده شده بیشتری را جمع آوری کرد.

[از یادداشت های ذکر شده برای نشان دادن مدل های کاربردی استفاده می شود.]

## دستورالعمل‌های اجرایی راهنمای کاربر

### مشخصات

BN139QMB	کدموتور	سولانو50	مدل	
			مشخصات	مورد
چنگال تلسکوپي	کمک فنر جلو	1900 میلی متر	طول	
نوسان واحد	کمک فنر عقب	690 میلی متر	عرض	
کلاچ گریز از مرکز خودکار	نوع کلاچ	1135 میلی متر	ارتفاع	
CVT	انتقال	1330 میلی متر	پایه چرخ	
110/70-12	لاستیک جلو	94 کیلوگرم (جلو): 32 کیلوگرم عقب: 62 کیلوگرم)	وزن خالص	
120/70-13	لاستیک عقب	موتور تک سیلندر، 4 زمانه، هوا خنک اجباری	مدل	
12×MT2.75 (آلومینیوم)	نوع رینگ	90 یا بالاتر	سوخت مورد نیاز	
جلو 2.3-2.2 bar عقب 2.3-2.2 بار	فشار لاستیک	49.6 میلی لیتر	جابه جایی	
نوع دیسک (190 میلی متر)	ترمز جلو	1: 10.4	نسبت تتراکم	
نوع درام (110 میلی متر)	ترمز عقب	2.4kw/8000r/min	حداکثر HP	
12 ولت 35 وات	چراغ سر (بالا، کم)	2.8 نیوتن متر/6500 دور در دقیقه	حداکثر گشتاور	
رهبری	چراغ موقعیت جلو	ورودی: 0.10 ~ 0.12 میلی متر، خروجی: 0.10 ~ 0.12 میلی متر	فاصله سوپاپ: IN/EX	
	نشانگر جهت جلو/عقب	استارت برقی	روش‌های شروع	
	چراغ موقعیت عقب / چراغ توقف	0.70 لیتر (0.60 لیتر برای تعویض)	ظرفیت روغن موتور	
	چراغ مجوز	0.14 لیتر (0.13L برای تغییر)	ظرفیت روغن انتقال	
12 ولت 6 آمپر ساعت	ظرفیت باتری	7.0L±0.2 L	ظرفیت مخزن سوخت	
نوع کاغذ	تصویر کننده هوا	15A	فیوز	
		CR7HSA	شمع موتور	

### اطلاعات مهم

#### گارانتی قطعات مرتبط با انتشار

در زیر ضمانت نامه سیستم کنترل آلاینده‌گی چاپ شده در دفترچه راهنمای مالک، کپی کتابچه راهنمای کاربر در دسترس است. درخواست شما.

خودروی جدید BMS شما مطابق با EPA ایالات متحده و مقررات آلاینده‌گی ایالت کالیفرنیا (مدل های دارای گواهی برای فروش در فقط کالیفرنیا). BMS MOTORSPORTS, INC. پوشش ضمانت آلاینده‌گی موتورها را در ایالات متحده و آن فراهم می کند. قلمرو هادر باقیمانده این گارانتی سیستم کنترل آلاینده‌گی، BMS MOTORSPORTS, INC. به عنوان BMS نامیده می شود.

#### حقوق و تعهدات گارانتی شما

هیئت منابع هوایی کالیفرنیا و BMS خوشحال هستند که ضمانت سیستم کنترل آلاینده‌گی را در سال 2020 شما توضیح دهند. موتورسیکلت بزرگراه. در کالیفرنیا، وسایل نقلیه موتوری جدید باید طراحی، ساخته و تجهیز شوند تا با ضد دود شدید ایالت مقابله کنند. استانداردها BMS باید سیستم کنترل آلاینده‌گی موتورسیکلت شما را برای دوره های زمانی که در زیر درج شده است، تضمین کند هیچ سوء استفاده، غفلت یا نگهداری نادرست از شما صورت نگرفته است

موتورسیکلت

سیستم کنترل آلاینده‌گی شما ممکن است شامل قطعاتی مانند کاربراتور یا سیستم تزریق سوخت، سیستم جرعه زنی، کاتالیزور باشد.

مبدل و کامپیوتر موتور اگر مجهز باشد. همچنین ممکن است شیلنگ‌ها، تسمه‌ها، کانکتورها و سایر موارد مربوط به انتشار باشد  
مجامع

در صورت وجود شرایط ضمانت نامه، BMS موتورسیکلت شما را بدون هیچ هزینه‌ای از جمله تشخیص، قطعات و کار تعمیر می‌کند.

### پوشش ضمانت سازنده

موتورسیکلت بزرگراهی مدل 2020 و بعد از آن برای 12000 کیلومتر یا به مدت 5 سال گارانتی دارد.

اول می‌آید اگر هر یک از قطعات مربوط به آلاینده‌گی خودرو شما معیوب باشد، آن قطعه توسط BMS تعمیر یا جایگزین می‌شود.  
این ضمانت نقص سیستم کنترل آلاینده‌گی شماست.

### مسئولیت‌های گارانتی مالک

به عنوان مالک خودرو، شما مسئول انجام تعمیر و نگهداری مورد نیاز ذکر شده در دفترچه راهنمای مالک خود هستید. BMS توصیه می‌کند تمام رسیدهای مربوط به تعمیر و نگهداری خودرو خود را حفظ کنید، اما BMS نمی‌تواند ضمانت را صرفاً به دلیل عدم وجود آن رد کند.  
رسیدهای عدم اطمینان شما از انجام کلیه تعمیرات برنامه ریزی شده.

شما مسئول ارائه وسیله نقلیه خود به فروشنده BMS به محض بروز مشکل هستید. تعمیرات گارانتی باید باشد  
در مدت زمان معقول و حداکثر از 30 روز تکمیل شود. به عنوان مالک خودرو، باید توجه داشته باشید که BMS ممکن است انکار کند

## راهنمای کاربر دستورالعمل های عملیاتی

پوشش گارانتی شما در صورتی که وسیله نقلیه یا قطعه شما به دلیل سوء استفاده، بی توجهی، نگهداری نادرست یا تایید نشده از کار افتاده باشد. اصلاحات اگر در مورد حقوق و مسئولیت های گارانتی خود سؤالی دارید، باید با BMS تماس بگیرید یا (برای بزرگراه ثبت شده کالیفرنیا 626 810 8877 TEL: 91748, CA City of Industry, 18689 Arent Ave. MOTORSPORTS, INC.) فقط وسایل نقلیه (هیئت منابع هوایی کالیفرنیا در 9528 CA El Monte, Telstar Avenue) 91731-8001.

### پوشش گارانتی

#### **:وجودیتر 2020 BMS تضمین می کند که هر موتورسیکلت BMS**

الف به گونه ای طراحی، ساخته و تجهیز شده است که در زمان خرید اولیه خرده فروشی با تمام مقررات قابل اجرا مطابقت داشته باشد. آژانس حفاظت از محیط زیست ایالات متحده، و هیئت منابع هوایی کالیفرنیا؛ و B. عاری از نقص در مواد است و طرز کار که باعث می شود چنین وسیله نقلیه ای با مقررات مربوطه محیط زیست ایالات متحده مطابقت نداشته باشد. آژانس حفاظت از محیط زیست کالیفرنیا هیئت مدیره برای دوره های مشخص شده در بالا.

## دستورالعمل‌های اجرایی راهنمای کاربر

دوره‌گारانتی سیستم کنترل آلاینده‌گی برای این خودرو از تاریخی که خودرو به اولین خریدار تحویل داده می‌شود آغاز می‌شود به‌غیر از یک فروشنده مجاز، یا تاریخی که برای اولین بار به عنوان خودروی نمایشی، اجاره‌ای یا شرکتی استفاده شده است، هر کدام که زودتر اتفاق بیفتد و برای مدت زمان ذکر شده در بالا ادامه می‌یابد. این ضمانت نامه برای هر خریدار بعدی برای مدت زمان قابل انتقال است. دوره‌ضمانت.

تعمیرات گارانتی بدون هزینه برای تشخیص، قطعات یا کار انجام می‌شود. تمامی قطعات معیوب تحت این گارانتی تعویض می‌شوند به‌مالکیت BMS تبدیل شود. لیستی از قطعات گارانتی شده در این بیانیه گارانتی گنجانده شده است. موارد تعمیر و نگهداری معمولی، مانند شمعه‌ها و فیلترهایی که در لیست قطعات گارانتی قرار دارند، فقط تا فاصله زمانی تعویض مورد نیازشان گارانتی دارند. فقط قطعات تعویضی مورد تایید BMS را می‌توان در انجام هر گونه تعمیرات گارانتی استفاده کرد و باید بدون آن ارائه شود به‌مالک شارژ شود. استفاده از قطعات جایگزینی که معادل قطعات اصلی نیستند ممکن است کارایی موتور شما را مختل کند سیستم کنترل انتشار اگر چنین قطعه جایگزینی در تعمیر یا نگهداری موتور شما استفاده می‌شود و یک BMS مجاز فروشنده تشخیص می‌دهد که آن معیوب است یا باعث خرابی یک قطعه گارانتی شده است، ممکن است ادعای شما برای تعمیر موتور شما رد شود. اگر قطعه مورد نظر به دلیل نیاز به تعمیر موتور شما مربوط نمی‌شود، ادعای شما رد نخواهد شد.